

**Nekézseny Községi Önkormányzat Képviselő-testülete**  
**2022. július 13.-i rendkívüli nyílt ülése**

---

**T Á R G Y M U T A T Ó**

---

**Rendeletek:**

**7/2022. (VII. 27.) a gyermekétkeztetésről szóló 5/2017. (III.31.) önkormányzati rendelet módosításáról**

**8/2022. (VII. 27.) a személyes gondoskodást nyújtó szociális ellátások térítési díjáról szóló 4/2017. (III.31.) önkormányzati rendelet módosításáról**

**Határozatok:**

**46/2022. (VII.13.) ingatlan átminősítéséről**

**47/2022. (VII.13.) Önkormányzati folyószámla-hitelkeret felvételéről**

**48/2022. (VII.13.) Ózdi Rendőrkapitányság vezető kinevezésének véleményezéséről**

**49/2022. (VII.13.) Tulajdonosi kezelői hozzájárulás megadásáról**

**50/2022. (VII.13.) Dr. Csatáriné Szabó Zsuzsanna önkormányzati ingatlan vásárlási kérelméről**

**51/2022. (VII.13.) A Borsod Állatvédő Alapítvánnyal ebrendészeti feladatok ellátására vállalkozási szerződés megkötéséről**

**52/2022. (VII.13.) Óvodai gyermekétkeztetés nyersanyagnormájának meghatározásáról**

**53/2022. (VII.13.) Az étkeztetés napi nyersanyagnormájának megállapításáról**

**54/2022. (VII.13.) A vendégebéd térítési díjának megállapításáról**

**55/2022. (VII.13.) Alkalmazotti térítési díj megállapításáról**

**56/2022. (VII.13.) Tulajdonosi kezelői hozzájárulás megadásáról**

---

*Dr. Szűcs-Tardi Beáta sk.*  
*jegyző*

## J E G Y Z Ő K Ö N Y V

Mely készült Nekézseny Község Önkormányzata Képviselő-testületének  
2022. július 13. napján megtartott rendkívüli nyílt testületi üléséről.

**Az ülés helye:** Nekézseny Községi Önkormányzat tanácskozója  
(3646 Nekézseny, Kossuth u. 1.)

**Jelen vannak:** 4 képviselő-testületi tag:

Uj-Tózsza Csabáné	polgármester
Bódán Gáborné	képviselő
Molnár Béláné	képviselő
Tóth János Tiborné	képviselő

Az ülésen tanácskozási joggal jelen van az ülés egész tartamára: **Dr. Szűcs-Tardi Beáta jegyző.**

**Jegyzőkönyvvezető:** Fürjes Kitti ügyintéző

**Uj-Tózsza Csabáné polgármester** köszöntötte a megjelenteket. Megállapította, hogy az ülés határozatképes, mert a képviselő-testület 5 tagjából 4 tag jelen van. Meghívás ellenére távol maradt Szilágyi Tamás alpolgármester, aki előzetesen jelezte, hogy a mai ülésen nem tud részt venni.

Javasolta, hogy a képviselő-testület a meghívóban feltüntetett napirendi pontokat tárgyalja meg.

### **Napirendi pontok:**

1. **Tárgy:** Javaslat önkormányzati folyószámla-hitelkeret felvételére  
**Előadó:** *Uj-Tózsza Csabáné polgármester*
2. **Tárgy:** Ózdi Rendőrkapitányság vezető kinevezésének véleményezése  
**Előadó:** *Uj-Tózsza Csabáné polgármester*
3. **Tárgy:** Tulajdonosi kezelői hozzájárulás kérés  
**Előadó:** *Uj-Tózsza Csabáné polgármester*
4. **Tárgy:** Dr. Csatáriné Szabó Zsuzsanna önkormányzati ingatlan vásárlási kérelme  
**Előadó:** *Uj-Tózsza Csabáné polgármester*
5. **Tárgy:** Javaslat gyepmesteri és ebrendészeti feladatok ellátására vállalkozási szerződés megkötésére  
**Előadó:** *Uj-Tózsza Csabáné polgármester*
6. **Tárgy:** Javaslat az önkormányzat által biztosított óvodai gyermekétkeztetés térítési díjának felülvizsgálatára  
**Előadó:** *Uj-Tózsza Csabáné polgármester*

7. **Tárgy:** Javaslat az önkormányzat által biztosított szociális étkeztetés térítési díjának felülvizsgálatára  
**Előadó:** *Uj-Tózsza Csabáné polgármester*
8. **Tárgy:** Vantage Towers Zrt. tulajdonosi hozzájárulás kérelme  
**Előadó:** *Uj-Tózsza Csabáné polgármester*
9. **Tárgy:** Indítványok, javaslatok

A képviselő-testület 4 igen szavazattal, ellenszavazat és tartózkodás nélkül az alábbi napirendi pontokat fogadja el:

#### **Napirendi pontok:**

1. **Tárgy:** Javaslat önkormányzati folyószámla-hitelkeret felvételére  
**Előadó:** *Uj-Tózsza Csabáné polgármester*
2. **Tárgy:** Ózdi Rendőrkapitányság vezető kinevezésének véleményezése  
**Előadó:** *Uj-Tózsza Csabáné polgármester*
3. **Tárgy:** Tulajdonosi kezelői hozzájárulás kérés  
**Előadó:** *Uj-Tózsza Csabáné polgármester*
4. **Tárgy:** Dr. Csatáriné Szabó Zsuzsanna önkormányzati ingatlan vásárlási kérelme  
**Előadó:** *Uj-Tózsza Csabáné polgármester*
5. **Tárgy:** Javaslat gyepmesteri és ebrendészeti feladatok ellátására vállalkozási szerződés megkötésére  
**Előadó:** *Uj-Tózsza Csabáné polgármester*
6. **Tárgy:** Javaslat az önkormányzat által biztosított óvodai gyermekétkeztetés térítési díjának felülvizsgálatára  
**Előadó:** *Uj-Tózsza Csabáné polgármester*
7. **Tárgy:** Javaslat az önkormányzat által biztosított szociális étkeztetés térítési díjának felülvizsgálatára  
**Előadó:** *Uj-Tózsza Csabáné polgármester*
8. **Tárgy:** Vantage Towers Zrt. tulajdonosi hozzájárulás kérelme  
**Előadó:** *Uj-Tózsza Csabáné polgármester*
9. **Tárgy:** Indítványok, javaslatok

Ezt követően a képviselő-testület az alábbi napirendi pontokat tárgyalta meg:

## **1. Napirendi pont:**

**Tárgy:** Javaslat önkormányzati folyószámla-hitelkeret felvételére

**Előadó:** *Uj-Tózsza Csabáné polgármester*

**Uj-Tózsza Csabáné polgármester:** Sajnos eddig tudtuk húznia dolgot, eddig tudtunk gazdálkodni. Az anyagi helyzetünk nem a legfényesebb, ezért el kell indítanunk a folyószámlahitel felvételt. A könyv megelőlegezését sem kaptuk még vissza.

**Bódán Gáborné képviselő:** Tényleg ez a legjobb megoldás? A többi polgármester is erre kényszerül?

**Uj-Tózsza Csabáné polgármester:** Sajnos sehol sem jobb a helyzet. Nekünk 10 millióra lenne szükségünk és fedezetnek a hagyományok házáat tudjuk felajánlani. Mivel azonban a hagyományok háza a régi általános iskola épülete, amely a vagyonunkban korlátozottan forgalomképesként szerepel, át kell minősítenünk forgalomképessé, tekintve, hogy már nem látja el általános iskolai funkcióját.

Mivel több kérdés, hozzászólás nem volt, **Uj-Tózsza Csabáné polgármester** javasolta a határozati javaslatok elfogadását.

**Uj-Tózsza Csabáné polgármester** a határozati javaslatokat az előterjesztésben foglalt tartalommal terjesztette elő, és Nekézseny Község Önkormányzata Képviselő-testülete ennek megfelelően 4 igen szavazattal, ellenszavazat és tartózkodás nélkül meghozta az alábbi döntéseit:

### **Nekézseny Község Önkormányzata Képviselő-testületének 46/2022. (VII.13.)**

#### **H A T Á R O Z A T A** **ingatlan átminősítéséről**

Nekézseny Község Önkormányzata Képviselő-testülete az Önkormányzat korlátozottan forgalomképes törzsvagyonát képező, Nekézseny 181/3. helyrajzi számú, 4051 m<sup>2</sup> alapterületű, 3646 Nekézseny, Zrínyi Miklós utca 8. számú, kivett általános iskola megnevezésű ingatlannak forgalomképessé történő átminősítésével egyetért, tekintettel arra, hogy az ingatlan közvetlenül már nem szolgálja a kötelező önkormányzati feladatkör ellátását, vagy hatáskör gyakorlását. Az ingatlan a továbbiakban az üzleti vagyon részét képezi.

A képviselő-testület egyúttal az ingatlan átnevezéséről is dönt, az ingatlan a jövőben általános iskola helyett Hagyományok Háza néven funkcionál.

A képviselő-testület felhatalmazza a polgármestert az ezzel kapcsolatos szükséges intézkedések megtételére.

**Felelős:** Polgármester

**Határidő:** értelemszerűen

**Nekézseny Község Önkormányzata Képviselő-testületének 47/2022. (VII.13.)**

**HATÁROZATA**

**Önkormányzati folyószámla-hitelkeret felvételéről**

Nekézseny Község Önkormányzata Képviselő-testülete az alábbi határozatot hozza:

**Nekézseny Község Önkormányzat Képviselő-testülete 2022. augusztus 1. napjától - 2022. december 31. napjáig terjedő időre, naptári éven belül lejáró Önkormányzati folyószámla-hitelkeret felvételét engedélyezi a TAKARÉKBANK-tól, a váratlan likviditási problémák enyhítése céljából, 10.000.000.- Ft, azaz tízmillió forint összegben.**

Kijelenti, hogy a 2011. évi CXCV. törvény értelmében a hitelfelvételnek törvényi akadálya nincs, kormányzati engedélyhez nem kötött.

Kijelenti, hogy a hitel fedezeteként felajánlott 181/3. hrsz.-ú, 3646 Nekézseny, Zrínyi Miklós utca 8. számú Hagyományok Háza épülete nem az önkormányzati törzsvagyon része, forgalomképes és megfelel a Nemzeti Vagyonról szóló 2011. évi CXCVI. tv. rendelkezéseinek.

Kijelenti, hogy a tervezett hitel felvétele megfelel a hitelfelvételi korlát által megszabott feltételeknek: 2011. CXCV. 10 §.

Mellékeli két lezárt év költségvetésének tervezett és záró költségvetését, valamint az adott év költségvetési tervét a beadott módosításokkal.

Beleegyezik, hogy a fedezetként felajánlott ingatlanra kötött vagyonbiztosítást a TAKARÉKBANK Zrt-re engedményezi, s annak rendszeres pénzügyi teljesítéséről, minden évben legalább egyszer írásban tájékoztatja a TAKARÉKBANK Zrt-t.

A képviselő-testület felhatalmazza a polgármestert az Önkormányzati folyószámla-hitelkeret igénybevételével kapcsolatos szerződés aláírására.

Felelős: Polgármester  
Határidő: értelemszerűen

**2. Napirendi pont:**

**Tárgy: Ózdi Rendőrkapitányság vezető kinevezésének véleményezése**

**Előadó: Uj-Tózsza Csabáné polgármester**

**Uj-Tózsza Csabáné polgármester:** Az Ózdi Rendőrkapitányságon dr. Varga László r. ezredes rendőrségi főtanácsos kapitányságvezető szolgálati viszonya 2022. július 1. napjával módosult, mert a Mezőkövesdi Rendőrkapitányságra áthelyezték. Helyette Soós Attila r. alezredes, az Ózdi Rendőrkapitányság Bűnügyi Osztály osztályvezetőjét 2022. október 1. napjával tervezik kinevezni a kapitányságvezető beosztásba. Véleményem szerint megadhatjuk a kért hozzájárulást.

Mivel kérdés, hozzászólás nem volt, **Uj-Tózsza Csabáné polgármester** javasolta a határozati javaslat elfogadását.

**Uj-Tózsza Csabáné polgármester** a határozati javaslatot az előterjesztésben foglalt tartalommal terjesztette elő, és Nekézseny Község Önkormányzata Képviselő-testülete ennek megfelelően 4 igen szavazattal, ellenszavazat, tartózkodás nélkül meghozta az alábbi döntését:

**Nekézseny Község Önkormányzata Képviselő-testületének 48/2022. (VII.13.)**

### **H A T Á R O Z A T A**

#### **Ózdi Rendőrkapitányság vezető kinevezésének véleményezéséről**

Nekézseny Község Önkormányzata Képviselő-testülete a fenti tárgyú előterjesztést megtárgyalta és az alábbi határozatot hozta:

Nekézseny Község Önkormányzata Képviselő-testülete Soós Attila r. alezredes kapitányságvezető beosztásba történő kinevezésével egyetért.

Felelős: polgármester

Határidő: döntést követően azonnal

### **3. Napirendi pont:**

**Tárgy:** Tulajdonosi kezelői hozzájárulás kérés

**Előadó:** *Uj-Tózsza Csabáné polgármester*

**Uj-Tózsza Csabáné polgármester:** A Viaterm Kft. részéről érkezett egy tulajdonosi kezelői hozzájárulás kérés a Nekézseny, belterület 260. hrsz-ú közterületre vonatkozóan, mivel a 3646 Nekézseny, Deák F. utca 35. szám alatti ingatlanon szeretnének gázellátást biztosítani. Szerintem nyugodtan megadhatjuk a hozzájárulást.

Mivel kérdés, hozzászólás nem volt, **Uj-Tózsza Csabáné polgármester** javasolta a határozati javaslat elfogadását.

**Uj-Tózsza Csabáné polgármester** a határozati javaslatot az előterjesztésben foglalt tartalommal terjesztette elő, és Nekézseny Község Önkormányzata Képviselő-testülete ennek megfelelően 4 igen szavazattal, ellenszavazat és tartózkodás nélkül meghozta az alábbi döntését:

## Nekézseny Község Önkormányzata Képviselő-testületének 49/2022. (VII.13.)

### **H A T Á R O Z A T A** **Tulajdonosi kezelői hozzájárulás megadásáról**

Nekézseny Község Önkormányzata Képviselő-testülete a Magyarország helyi önkormányzatairól szóló 2011. évi CLXXXIX. törvény 107.§-ában, valamint a közúti közlekedésről szóló 1988. évi I. törvény 46.§ (1) bekezdés a.) pontjában biztosított jogkörében eljárva, a Viaterm Kft. (2120 Dunakeszi, Alagi major hrsz. 068/12.) részéről Tisza József tervező kérelmére – a mellékelten benyújtott kiviteli és engedélyezési tervdokumentáció, valamint helyszínrajz alapján - a Nekézseny, Deák Ferenc utca 35. (hrsz: 351) ingatlan középnyomású gázellátását biztosító gázleágazó vezeték tervének engedélyezési eljárásához szükséges, a Nekézseny Község Önkormányzata tulajdonát képező, tervezett nyomvonallal érintett, 260 hrsz-ú „kivett közterület” megnevezésű ingatlanra vonatkozóan történő munkavégzésre a tulajdonosi, kezelői hozzájárulást megadja.

A Képviselő-testület a hozzájárulás feltételül szabja azt, hogy a munkálatok befejezése után az igénybe vett területet, továbbá az egyéb érintett területeket eredeti állapotának megfelelően helyre kell állítani.

A képviselő-testület felhatalmazza a polgármestert a tulajdonosi hozzájárulás és útkezelői nyilatkozat kiadására.

Határidő: értelemszerű  
Felelős: polgármester

#### **4. Napirendi pont:**

**Tárgy:** Dr. Csatáriné Szabó Zsuzsanna önkormányzati ingatlan vásárlási kérelme  
**Előadó:** *Uj-Tózsza Csabáné polgármester*

**Uj-Tózsza Csabáné polgármester:** Dr. Csatáriné Szabó Zsuzsanna részéről érkezett egy kérelem az önkormányzati földterületek megvásárlása iránt, amelyek a temetőnél vannak az ő területei mellett. Vételárként 70.-Ft/m<sup>2</sup> jelölt meg, amely összesen 923.300 Ft bevételt jelentene az önkormányzatnak. A területek 1/1 tulajdoni hányadban az önkormányzaté. Véleményem szerint nincs akadálya az eladásnak. Valakinek kérdés, hozzászólás?

Mivel kérdés, hozzászólás nem volt, **Uj-Tózsza Csabáné polgármester** javasolta a határozati javaslat elfogadását.

*Molnár Béláné képviselő bejelenti személyes érintettségét.*

**Uj-Tózsza Csabáné polgármester** a határozati javaslatot az előterjesztésben foglalt tartalommal terjesztette elő, és Nekézseny Község Önkormányzata Képviselő-testülete ennek megfelelően 4 igen szavazattal, ellenszavazat és tartózkodás nélkül meghozta az alábbi döntését:

## Nekézseny Község Önkormányzata Képviselő – testületének 50/2022. (VII.13.)

### H A T Á R O Z A T A

#### **Dr. Csatáriné Szabó Zsuzsanna önkormányzati ingatlan vásárlási kérelméről**

Nekézseny Község Önkormányzata Képviselő-testülete úgy dönt, hogy a Nekézseny külterület 02/17. hrsz-ú 1170 m<sup>2</sup> területű, a Nekézseny külterület 022/21. hrsz-ú 1204 m<sup>2</sup> területű, a Nekézseny külterület 022/24 hrsz-ú 2321 m<sup>2</sup> területű, a Nekézseny külterület 097/1 hrsz-ú 1262 m<sup>2</sup> területű, a Nekézseny külterület 097/7 hrsz-ú 3425 m<sup>2</sup> területű és a Nekézseny zártkert 1427 hrsz-ú 3808 m<sup>2</sup> területű ingatlanokat 923.300.-Ft, azaz kilencszázhuszonháromezer-háromszáz forint vételáron értékesíti Dr. Csatáriné Szabó Zsuzsanna 4220 Hajdúböszörmény, Téglási u. 32. sz. alatti lakos kérelmező részére.

A képviselő-testület felhatalmazza a polgármestert az adásvételi szerződés megkötésére.

Felelős: polgármester

Határidő: értelemszerű

#### **5. Napirendi pont:**

**Tárgy:** Javaslat gyepmesteri és ebrendészeti feladatok ellátására vállalkozási szerződés megkötésére

**Előadó:** *Uj-Tózsza Csabáné polgármester*

**Uj-Tózsza Csabáné polgármester:** Az előző Képviselő-testületi ülésen úgy döntöttünk, hogy kedvezőbb ajánlatot kell bekérni. Csuzda Gábor segítségével tárgyalunk a Borsod Állatvédő Alapítvánnyal és ők nyújtották a legjobb ajánlatot. A Közös Hivatal az 5 település /Bükkmogyorósd, Csernely, Csokvaomány, Lénárddaróc és Nekézseny/ nevében fog szerződést kötni az Alapítvánnyal. Havonta rendelkezésre állási díjat kell majd fizetnünk, melynek költsége 100.000 Ft.- Bükkmogyorósd és Lénárddaróc 10.000 - 10.000 Ft.-, Nekézseny 20.000 Ft.-, Csernely és Csokvaomány 30.000 – 30.000 Ft összegekből tevődik össze. Ezeket a költséget az 5 településnek százalékosan kell havonta átutálnia a Közös Hivatal részére. Ezen felül minden beszállított, befogott eb után darabonként 20 ezer forintot kell fizetni, plusz ebenként napi 300 Ft tartási támogatást, maximum 45 napig. Ezeket az önkormányzatok már maguk intézik és fizetik.

2022. augusztus 1. napjával meg kell kötni a szerződést, mert már Bükkmogyorósd vonatkozásában közérdekű adatigénylés is érkezett. Sajnos ezt a költséget is ki kell valahogy gazdálkodnia az önkormányzatnak, mivel erre külön nem igazán van pénz. Esetleg valami kérdés, megjegyzés? Amennyiben nincs, kérem az elfogadását.

**Uj-Tózsza Csabáné polgármester** a határozati javaslatot az előterjesztésben foglalt tartalommal terjesztette elő, és Nekézseny Község Önkormányzata Képviselő-testülete ennek



megfelelően 4 igen szavazattal, ellenszavazat és tartózkodás nélkül meghozta az alábbi döntését:

**Nekézseny Község Önkormányzata Képviselő – testületének 51/2022. (VII.13.)**

### **H A T Á R O Z A T A**

#### **A Borsod Állatvédő Alapítvánnyal ebrendészeti feladatok ellátására vállalkozási szerződés megkötéséről**

Nekézseny Község Önkormányzata Képviselő-testülete úgy dönt, hogy a Borsod Állatvédő Alapítvánnyal az állatok védelméről és kíméletéről szóló 1998. évi XXVIII. törvény (Ávtv.) 48/A.§ (3)-(4) bekezdése szerinti kötelező önkormányzati feladat ellátása érdekében, tekintettel a kóbor állat befogásával, tulajdonjogának átruházásával és elhelyezésével kapcsolatos feladatok ellátásának részletes szabályairól szóló 785/2021. (XII.27.) Korm. rendelet. 3.§ (1) bek. b) pontjában foglaltakra, támogatási szerződést köt.

A szerződés részleteit a határozat mellékletét képező megállapodás és támogatási szerződés tartalmazza.

A képviselő-testület felhatalmazza a polgármestert a megállapodás és a támogatási szerződés aláírására.

Felelős: polgármester

Határidő: értelemszerűen

#### **6. Napirendi pont:**

**Tárgy:** Javaslat az önkormányzat által biztosított óvodai gyermekétkeztetés térítési díjának felülvizsgálatára

**Előadó:** *Uj-Tózsza Csabáné polgármester*

**Dr. Szűcs-Tardi Beáta jegyző:** A jelenlegi térítési díjakat emelni kell, mert emelkedtek az élelmiszerek árai. Az emelés kb. 20 %-os lehet.

**Molnár Béláné képviselő:** Az nagyon kevés.

**Dr. Szűcs-Tardi Beáta jegyző:** Drasztikus emelés nem lehet, 50 %-kal ilyen hirtelen mégsem lehet megemelni a térítési díjakat.

**Uj-Tózsza Csabáné polgármester:** Szerintem a vendégebéd lehet 800 Ft +ÁFA. A szociális ebédnél mennyi az önköltség?

**Dr. Szűcs-Tardi Beáta jegyző:** Meg van határozva, hogy mennyit kapunk 1 főre. De az egekig úgysem lehet emelni, már a 40% is sok.

**Molnár Béláné képviselő:** A gyerekek ingyen étkezők és ott is meg van szabva, hogy minden nap mit kell adni számukra.

**Dr. Szűcs-Tardi Beáta jegyző:** Az ételmezésvezető előterjesztése alapján 550 Ft lenne a legmagasabb térítési díj a szociális ebédnél, amely 40 %-kal lenne megemelve és a legalacsonyabb pedig 321 Ft-ra jön ki. Megpróbálhatjuk ezt az emelést.

**Molnár Béláné képviselő:** Véleményem szerint legyen a köztes 30 %-os emelés.

**Dr. Szűcs-Tardi Beáta jegyző:** A vendégebédet, az alkalmazotti ebéd térítési díját és a normát is emelni kell. Az alkalmazotti ebéd jelenleg 250 Ft + ÁFA, a 30%-os emelés után pedig 325 Ft + ÁFA lenne. A norma pedig 250 Ft volt és 350 Ft-ra emelkedne, az óvodánál viszont 520 Ft-ra. A vendégebéd térítési díját 393 Ft-ról drasztikusan bruttó 800 Ft-ra emelnénk.

**Uj-Tózsza Csabáné polgármester:** Ezek az emelések 2022. szeptember 1. napjával lesznek hatályosak, melyekről értesítést küld ki az ételmezésvezető. Esetleg valami kérdés, megjegyzés? Amennyiben nincs, kérem az elfogadását.

**Uj-Tózsza Csabáné polgármester** a határozati javaslatot az előterjesztésben foglalt tartalommal terjesztette elő, és Nekézseny Község Önkormányzata Képviselő- testülete ennek megfelelően 4 igen szavazattal, ellenszavazat és tartózkodás nélkül meghozta az alábbi döntését:

**Nekézseny Község Önkormányzata Képviselő-testületének 52/2022. (VII.13.)**

### **H A T Á R O Z A T A**

#### **Óvodai gyermekétkeztetés nyersanyagnormájának meghatározásáról**

Nekézseny Község Önkormányzata Képviselő-testülete az Önkormányzat által fenntartott konyha által biztosított gyermekétkeztetésre vonatkozó nyersanyagnormát az alábbiak szerint határozza meg **2022. szeptember 1. napjától:**

Óvodai gyermekétkeztetés napi nyersanyag normája nettó **520.-Ft**, melyből:

tízórai: 130.-Ft

ebéd: 260.-Ft

uzsonna: 130.-Ft

**Uj-Tózsza Csabáné polgármester** a rendelet-tervezetet az előterjesztésben foglalt tartalommal terjesztette elő, és Nekézseny Község Önkormányzata Képviselő-testülete ennek megfelelően 4 igen szavazattal, ellenszavazat, tartózkodás nélkül meghozta az alábbi döntését:

**Nekézseny Község Önkormányzata Képviselő-testületének 7/2022. (VII. 27.)**

#### **önkormányzati rendelete**

**a gyermekétkeztetésről szóló 5/2017. (III.31.) önkormányzati rendelet módosításáról**

## **7. Napirendi pont:**

**Tárgy:** Javaslat az önkormányzat által biztosított szociális étkeztetés térítési díjának felülvizsgálatára

**Előadó:** Uj-Tózsza Csabáné polgármester

**Uj-Tózsza Csabáné polgármester:** Az előző napirendi pontnál megtárgyaltuk ezt a napirendi pontot is. Esetleg valakinek még valami kérdés, megjegyzés? Amennyiben nincs, kérem az elfogadásukat.

**Uj-Tózsza Csabáné polgármester** a határozati javaslatokat az előterjesztésben foglalt tartalommal terjesztette elő, és Nekézseny Községi Önkormányzat Képviselő-testülete ennek megfelelően 4 igen szavazattal, ellenszavazat, tartózkodás nélkül meghozta az alábbi döntéseit:

**Nekézseny Község Önkormányzata Képviselő-testületének 53/2022. (VII.13.)**

### **HATÁROZATA**

#### **Az étkeztetés napi nyersanyagnormájának megállapításáról**

Nekézseny Község Önkormányzata Képviselő-testülete az étkeztetés napi nyersanyagnormáját 2022. szeptember 1. napjától **350.-Ft/fő**-ben állapítja meg.

**Nekézseny Község Önkormányzata Képviselő-testületének 54/2022. (VII.13.)**

### **HATÁROZATA**

#### **A vendégebéd térítési díjának megállapításáról**

Nekézseny Község Önkormányzata Képviselő-testülete a vendégebéd napi térítési díját 2022. szeptember 1. napjától **630.-Ft/fő**-ben állapítja meg.

**Nekézseny Község Önkormányzata Képviselő-testületének 55/2022. (VII.13.)**

### **HATÁROZATA**

#### **Alkalmazotti térítési díj megállapításáról**

Nekézseny Község Önkormányzata Képviselő testülete az alkalmazotti térítési díjat 2022. szeptember 1. napjától **325.-Ft/fő**-ben állapítja meg.

**Uj-Tózsza Csabáné polgármester** a rendelet-tervezetet az előterjesztésben foglalt tartalommal terjesztette elő, és Nekézseny Község Önkormányzata Képviselő-testülete ennek megfelelően 5 igen szavazattal, ellenszavazat, tartózkodás nélkül meghozta az alábbi döntését:

**Nekézseny Község Önkormányzata Képviselő-testületének 8/2022. (VII. 27.)  
önkormányzati rendelete  
a személyes gondoskodást nyújtó szociális ellátások térítési díjáról szóló 4/2017. (III.31.)  
önkormányzati rendelet módosításáról**

**8. Napirendi pont:**

**Tárgy:** Vantage Towers Zrt. tulajdonosi hozzájárulás kérelme

**Előadó:** *Uj-Tózsza Csabáné polgármester*

**Uj-Tózsza Csabáné polgármester:** Mint tudjátok, a Vodafone egy tornyot akar Nekézsenyben építeni, amelyhez a 041/11 hrsz-ú önkormányzati területet szeretné bérelni. Megküldte a bérleti szerződés tervezetét és az abban foglaltak alapján éves szinten az önkormányzatnak 600.000 Ft bevételt jelentene. Számukra a terület használatához tulajdonosi hozzájáruló nyilatkozatot kellene kiadnunk. A területet saját költségén kivonatja a "szántó" megnevezésű művelési ág alól. Azt kérdezték tőlem, hogy a területről kiszedett föld kell-e nekünk. Úgy gondolom, hogy valahova ledepóznánk és jó lesz pl. az óvoda udvart tölteni vele.

**Tóth János Tiborné képviselő:** A 30-as torony nem valósul meg?

**Uj-Tózsza Csabáné polgármester:** Nem, abból már nem lesz semmi. Véleményem szerint megadhatjuk nekik a hozzájárulást. Esetleg valakinek még valami kérdés, megjegyzés? Amennyiben nincs, kérem a határozati javaslat elfogadását.

**Uj-Tózsza Csabáné polgármester** a határozati javaslatot az előterjesztésben foglalt tartalommal terjesztette elő, és Nekézseny Község Önkormányzata Képviselő-testülete ennek megfelelően 4 igen szavazattal, ellenszavazat és tartózkodás nélkül meghozta az alábbi döntését:

**Nekézseny Község Önkormányzata Képviselő-testületének 56/2022. (VII.13.)**

**H A T Á R O Z A T A**  
**Tulajdonosi kezelői hozzájárulás megadásáról**

Nekézseny Község Önkormányzata Képviselő-testülete, mint a Nekézseny külterület 041/11 hrsz-ú „szántó” megnevezésű ingatlan kizárólagos tulajdonosa hozzájárul ahhoz, hogy a Vantage Towers Zrt. a nevezett ingatlanon mobil rádiótelefon hálózathoz szükséges távközlési állomást (41,5 m magas antennatartó torony és rádiótechnikai berendezések) létesítsen és az ehhez szükséges építési és kapcsolódó engedélyeket beszerezze.

Jelen döntéssel a Képviselő-testület az állomás építési engedélyeztetési eljárásnak lefolytatásához és a jogerős építési engedély megérkezése után a kivitelezési munkák megkezdéséhez hozzájárul.

A Képviselő-testület a hozzájárulás feltételül szabja azt, hogy a munkálatok befejezése után az igénybe vett területet, továbbá az egyéb érintett területeket eredeti állapotának megfelelően helyre kell állítani.

A képviselő-testület felhatalmazza a polgármestert a tulajdonosi hozzájáruló nyilatkozat kiadására.

A Képviselő-testület döntését a Vantage kérésére, a Nemzeti Média- és Hírközlési Hatóság részére hozta meg.

Határidő: értelemszerű

Felelős: polgármester

### 9. Napirendi pont:

Tárgy: Indítványok, javaslatok

*Mivel több kérdés, észrevétel nem hangzott el, Uj-Tózsza Csabáné polgármester az ülést bezárta.*

k.m.f.

*Uj-Tózsza Csabáné*  
**Uj-Tózsza Csabáné**  
**polgármester**



  
**Dr. Szücs-Tardi Beáta**  
**jegyző**

# NEKÉZSENY KÖZSÉGI ÖNKORMÁNYZAT

## POLGÁRMESTERÉTŐL

### MEGHÍVÓ

Értesítem, hogy Nekézseny Községi Önkormányzat Képviselő-testülete

**2022. július 13. napján (szerda) 13.30 órai kezdettel**

rendkívüli testületi ülést tart, melyre tisztelettel meghívom.

**Az ülés helye:** Nekézseny Községi Önkormányzat tanácskozója  
(3646 Nekézseny, Kossuth út 1.)

#### **Napirendi pontok:**

- Tárgy:** Javaslat önkormányzati folyószámla-hitelkeret felvételére  
**Előadó:** *Uj-Tózsza Csabáné polgármester*
- Tárgy:** Ózdi Rendőrkapitányság vezető kinevezésének véleményezése  
**Előadó:** *Uj-Tózsza Csabáné polgármester*
- Tárgy:** Tulajdonosi kezelői hozzájárulás kérés  
**Előadó:** *Uj-Tózsza Csabáné polgármester*
- Tárgy:** Dr. Csatáriné Szabó Zsuzsanna önkormányzati ingatlan vásárlási kérelme  
**Előadó:** *Uj-Tózsza Csabáné polgármester*
- Tárgy:** Javaslat gyepmesteri és ebrendészeti feladatok ellátására vállalkozási szerződés megkötésére  
**Előadó:** *Uj-Tózsza Csabáné polgármester*
- Tárgy:** Javaslat az önkormányzat által biztosított óvodai gyermekétkeztetés térítési díjának felülvizsgálatára  
**Előadó:** *Uj-Tózsza Csabáné polgármester*
- Tárgy:** Javaslat az önkormányzat által biztosított szociális étkeztetés térítési díjának felülvizsgálatára  
**Előadó:** *Uj-Tózsza Csabáné polgármester*
- Tárgy:** Vantage Towers Zrt. tulajdonosi hozzájárulás kérelme  
**Előadó:** *Uj-Tózsza Csabáné polgármester*
- Tárgy:** Indítványok, javaslatok

*Uj-Tózsza Csabáné sk.  
polgármester*

#### **Meghívottak**

Nekézseny Községi Önkormányzat Képviselő-testülete  
Dr. Szűcs-Tardi Beáta jegyző

# J E L E N L É T I Í V

mely készült a Nekézseny Községi Önkormányzat Képviselő-testületének **2022. július 13. napján** megtartott rendkívüli képviselő testületi ülésén megjelentekről.

## Jelen vannak:

Uj-Tózsza Csabáné polgármester

Uj-Tózsza Csabáné

Dr. Szűcs-Tardi Beáta jegyző

Dr. Szűcs-Tardi Beáta

Szilágyi Tamás alpolgármester

Szilágyi Tamás

Bódán Gáborné

Bódán Gáborné

Molnár Béláné

Molnár Béláné

Tóth Jánosné

Tóth Jánosné

testületi tagok.

**ELŐTERJESZTÉS**  
**NEKÉZSENY KÖZSÉG ÖNKORMÁNYZATA KÉPVISELŐ-TESTÜLETÉNEK**  
**2022. július 13-i**  
**NYÍLT ÜLÉSÉRE**

**Tárgy: Javaslát önkormányzati folyószámla-hitelkeret felvételére**

**Előterjesztő: Uj-Tózsza Csabáné polgármester**

**Előterjesztést készítette: Dr. Szűcs-Tardi Beáta jegyző**

**Tisztelt Képviselő-testület!**

Az önkormányzat olyan pénzügyi helyzetbe került, melyre az egyetlen megoldást a hitelfelvétel jelenti. A likviditás zavartalanságának biztosítása érdekében a hitelfelvétel az egyetlen megoldás.

Az időszakosan befolyó bevételek és a rendszeresen jelentkező kiadások közötti ellentmondás feloldását, a keletkező hiány finanszírozását a folyószámla hitelfelvétel biztosítja.

10 millió forintra lenne szükség és fedezetnek a hagyományok házáat tudjuk felajánlani. Mivel azonban a hagyományok háza a régi általános iskola épülete, amely a vagyonunkban korlátozottan forgalomképesként szerepel, át kell minősítenünk forgalomképessé, tekintve, hogy már nem látja el általános iskolai funkcióját.

A Magyarország gazdasági stabilitásáról szóló 2011. évi CXCV. törvény 10. § (1) bekezdése alapján az önkormányzat adósságot keletkeztető ügyletet – a (3) bekezdésben meghatározott kivétellel – érvényesen csak a Kormány előzetes hozzájárulásával köthet. A (3) bekezdés b) pontja szerint likvid hitel felvétele a Kormány hozzájárulása nélkül lehetséges.

A nemzeti vagyonról szóló 2011. évi CXCVI. törvény 5. §-a szerint a helyi önkormányzat vagyona törzsvagyon vagy üzleti vagyon lehet. A helyi önkormányzat tulajdonában álló nemzeti vagyon külön része a törzsvagyon, amely közvetlenül a kötelező önkormányzati feladatkör ellátását vagy hatáskör gyakorlását szolgálja, és amelyet

a) e törvény kizárólagos önkormányzati tulajdonban álló vagyonnak minősít,

b) törvény vagy a helyi önkormányzat rendelete nemzetgazdasági szempontból kiemelt jelentőségű nemzeti vagyonnak minősít (az a) és b) pont a továbbiakban együtt: forgalomképtelen törzsvagyon),

c) törvény vagy a helyi önkormányzat rendelete korlátozottan forgalomképes vagyonelemként állapít meg.

Tekintettel arra, hogy a fenti ingatlan közvetlenül már nem szolgálja a kötelező önkormányzati feladatkör ellátását, vagy hatáskör gyakorlását, ezért javaslom, hogy az a továbbiakban az üzleti vagyon részét képezze, és a hitelfelvétel fedezeteként támogassa a testület.

Kérem a tisztelt képviselő-testületet a döntések meghozatalára.

**Uj-Tózsza Csabáné**  
**polgármester**



## HATÁROZATI JAVASLATOK

Nekézseny Község Önkormányzata Képviselő-testületének ...../2022. (.....)

### **H A T Á R O Z A T A** **ingatlan átminősítéséről**

Nekézseny Község Önkormányzata Képviselő-testülete az Önkormányzat korlátozottan forgalomképes törzsvagyonát képező, Nekézseny 181/3. helyrajzi számú, 4051 m<sup>2</sup> alapterületű, 3646 Nekézseny, Zrínyi Miklós utca 8. számú, kivett általános iskola megnevezésű ingatlannak forgalomképesse történő átminősítésével egyetért, tekintettel arra, hogy az ingatlan közvetlenül már nem szolgálja a kötelező önkormányzati feladatkör ellátását, vagy hatáskör gyakorlását.

Az ingatlan a továbbiakban az üzleti vagyon részét képezi.

A képviselő-testület egyúttal az ingatlan átnevezéséről is dönt, az ingatlan a jövőben általános iskola helyett Hagyományok Háza néven funkcionál.

A képviselő-testület felhatalmazza a polgármestert az ezzel kapcsolatos szükséges intézkedések megtételére.

Felelős: Polgármester  
Határidő: értelemszerűen

Nekézseny Község Önkormányzata Képviselő-testületének ..../2022. (.....)

## H A T Á R O Z A T A

### **Önkormányzati folyószámla-hitelkeret felvételéről**

Nekézseny Község Önkormányzata Képviselő-testülete az alábbi határozatot hozza:

**Nekézseny Község Önkormányzat Képviselő-testülete 2022. augusztus 1. napjától - 2022. december 31. napjáig terjedő időre, naptári éven belül lejáráó Önkormányzati folyószámla-hitelkeret felvételét engedélyezi a TAKARÉKBANK-tól, a váratlan likviditási problémák enyhítése céljából, 10.000.000.- Ft, azaz tízmillió forint összegben.**

Kijelenti, hogy a 2011. évi CXCV. törvény értelmében a hitelfelvételnek törvényi akadálya nincs, kormányzati engedélyhez nem kötött.

Kijelenti, hogy a hitel fedezeteként felajánlott 181/3. hrsz.-ú, 3646 Nekézseny, Zrínyi Miklós utca 8. számú Hagyományok Háza épülete nem az önkormányzati törzsvagyron része, forgalomképes és megfelel a Nemzeti Vagyonról szóló 2011. évi CXCVI. tv. rendelkezéseinek.

Kijelenti, hogy a tervezett hitel felvétele megfelel a hitelfelvételi korlát által megszabott feltételeknek: 2011. CXCV. 10 §.

Mellékeli két lezárt év költségvetésének tervezett és záró költségvetését, valamint az adott év költségvetési tervét a beadott módosításokkal.

Beleegyezik, hogy a fedezetként felajánlott ingatlanra kötött vagyonbiztosítást a TAKARÉKBANK Zrt-re engedményezi, s annak rendszeres pénzügyi teljesítéséről, minden évben legalább egyszer írásban tájékoztatja a TAKARÉKBANK Zrt-t.

A képviselő-testület felhatalmazza a polgármestert az Önkormányzati folyószámla-hitelkeret igénybevételével kapcsolatos szerződés aláírására.

Felelős: Polgármester

Határidő: értelemszerűen

B-A-Z, Megyei Kormányhivatal Földhivatali Főosztály  
3600 Ózd Gyűjtő tér 1.

Oldal: 1/4

Nem hiteles tulajdoni lap - Teljes másolat

Megrendelés szám:30005/29413/2022

2022.07.26

NEKÉZSENY

Szektor : 52

helyterület 181/3 helyrajzi szám

3646 NEKÉZSENY Zrínyi Miklós utca 8. "felülvizsgálat alatt"

I.RÉSZ

Földrészlet területe változás előtt: 3027 (m2) törölő határozat: 39048/2/2016.10.26

Földrészlet területe változás előtt: 4561 (m2) törölő határozat: 38436/2016.10.07

1. Az ingatlan adatai:

alrészlet adatai művelési ág/kivett megnevezés/	min.o	terület ha m2	kat.t.jöv. k.fill	osztály adatai ter. kat.jöv. ha m2 k.fill
Kivett általános iskola	0	4051	0.90	

Kivett általános iskola

I.RÉSZ

1. tulajdoni hányad: 1/1 törölő határozat: 41254/2003.11.24

bejegyző határozat, érkezési idő: 31484/2001.02.20

törölő határozat: 41254/2003.11.24

jogcím: apport tulajdoni hányad: 1/1 40732/1998./12.09./

jogcím: visszaállítás tulajdoni hányad: 1/1

jogállás: tulajdonos

név: NEKÉZSENY 2000 KFT.

cím: 3646 NEKÉZSENY Zrínyi út 4

törzsszám: 11585903

2. tulajdoni hányad: 1/1

bejegyző határozat, érkezési idő: 41254/2003.11.24

jogcím: visszaállítás

jogállás: tulajdonos

név: NEKÉZSENY KÖZSÉG ÖNKORMÁNYZATA

cím: 3646 NEKÉZSENY Kossuth út 1.

törzsszám: 15734594

II.RÉSZ

1. bejegyző határozat, érkezési idő: 31484/2001.02.20

Önálló szöveges bejegyzés kialakítása a 181/1 hrsz ingatlan megosztásából.

1. bejegyző határozat, érkezési idő: 31484/2001.02.20

törölő határozat: 38436/2016.10.07

Szolgalmi jog

gazvezetési szolgalmi jog 243 m<sup>2</sup>-re.

jogszult:

név: HEGYHÁTCÁZ BÉRHÁZÓ ÉS TELEPÜLÉSFEJLESZTÉSI KÖZHASZNÚ TÁRSASÁG

cím : 3663 ARDÓ Ady Endre út 162

Folytatás a következő lapon

B-A-Z. Megyei Kormányhivatal Földhivatali Főosztály  
3600 Ózd Gyűjtő tér 1.

Oldal: 2/4

Nem hiteles tulajdoni lap - Teljes másolat

Megrendelés szám:30005/29413/2022

2022.07.26

NEKÉZSENY

Szektor : 53

telterület 181/3 helyrajzi szám

Folytatás az előző lapról  
ILLRÉSZ

4. bejegyző határozat, érkezési idő: 32004/2003.02.20

törölő határozat: 39099/2016.07.06

Végrehajtási jog 100 000 FT, azaz százezer FT és járulékai erejéig .

vh.sz.1223/2002/16.Fodor Tamás vh.

jogosult:

név: ADÓ-ÉS PÉNZÜGYI ELLENŐRZÉSI HIVATAL

cím : 1373 BUDAPEST - - PF:561

5. bejegyző határozat, érkezési idő: 30.557/2003.09.02

törölő határozat: 38597/2004.10.05

Végrehajtási jog 719 250 FT, azaz hétszázötvenkilencezer-kétszázötven FT és járulékai erejéig

B.A.Z.megyei Illetékhivatal 656552/2003.sz.hat.alapján.

jogosult:

név: B.A.Z.MEGYEI ILLETÉKHIVATAL MISKOLC

cím : 3525 MISKOLC Fazekas út 2.

6. bejegyző határozat, érkezési idő: 36354/2009.05.21

törölő határozat: 39048/2/2012.10.26

Vezetékjog

az ingatlan területéből 302 m2 területre.

jogosult:

név: MVM ÉMÁSZ ÁRAMHÁLÓZATI KFT. törzsszám: 13804495

cím : 3525 MISKOLC Dózsa György út 13.

7. bejegyző határozat, érkezési idő: 3796/2010.11.04

törölő határozat: 39048/2/2012.10.26

Vezetékjog

MVM-203/2010 engedély számú (7583) ÓZD-Nagyvisnyó 20kV-os vezeték az ingatlan területéből

367 m2-t érint.

jogosult:

név: MVM ÉMÁSZ ÁRAMHÁLÓZATI KFT. törzsszám: 13804495

cím : 3525 MISKOLC Dózsa György út 13.

8. bejegyző határozat, érkezési idő: 39048/2/2012.10.26

Ónálló szöveges bejegyzés az ingatlan területe 1534 m2-el megnövekedett a nekézsényi 172.hrsz.területéből telepalakítás következtében.

9. bejegyző határozat, érkezési idő: 39048/2/2012.10.26

törölő határozat: 38436/2016.10.07

eredeti határozat: 36354/2009.05.21

Vezetékjog

az ingatlan területéből 527 m2 területre.

jogosult:

név: MVM ÉMÁSZ ÁRAMHÁLÓZATI KFT. törzsszám: 13804495

cím : 3525 MISKOLC Dózsa György út 13.

Folytatás a következő lapon

B-A-Z. Megyei Kormányhivatal Földhivatali Főosztály  
3600 Ózd Gyűjtő tér 1.

Oldal: 3/4

Nem hiteles tulajdoni lap - Teljes másolat

Megrendelés szám:30005/29413/2022

2022.07.26

KEZSENY

Szektor : 53

telterület 181/3 helyrajzi szám

Folytatás az előző lapról  
HLRÉSZ

9. bejegyző határozat, érkezési idő: 39048/2/2012.10.26

törölő határozat: 38435/2016.10.07

eredeti határozat: 37964/2010.11.04

Vezetékjog

VMM-203/2010 engedély számú (7583) ÓZDE-Nagyvisnyó 20kV-os vezeték az ingatlan területéből 587 m<sup>2</sup>-t érint.

jogosult:

név: MVM ÉMÁSZ ÁRAMHÁLÓZATI KFT. törzsszám: 13804495

cím : 3525 MISKOLC Dózsa György út 13.

10. bejegyző határozat, érkezési idő: 37730/2016.09.12

törölőhatározat: 38435/2016.10.07

Önálló szöveges bejegyzés telekalakítási eljárás megindítása

jogosult:

név: ÓZDI JÁRÁSI HIVATAL FÖLDHIVATALI OSZTÁLY

cím : 3600 ÓZD Gyár út 6.

11. bejegyző határozat, érkezési idő: 38436/2016.10.07

Önálló szöveges bejegyzés a hrsz. területe telekalakítás következtében 510 m<sup>2</sup> elvételével 4051 m<sup>2</sup>-re csökkent.

12. bejegyző határozat, érkezési idő: 38436/2016.10.07

eredeti határozat: 31484/2001.02.20

Szolgalmi jog

gázvezetési szolgalmi jog 220 m<sup>2</sup>-re

jogosult:

név: HEGYHÁTCÁZ BERUHÁZÓ ÉS TELEPÜLÉSFEJLESZTÉSI KÖZHASZNÚ TÁRSASÁG

cím : 3663 ARLÓ Ady Endre út 62.

13. bejegyző határozat, érkezési idő: 38436/2016.10.07

eredeti határozat: 39048/2/2012.10.26

Vezetékjog

az ingatlan területéből 510 m<sup>2</sup> területre.

jogosult:

név: MVM ÉMÁSZ ÁRAMHÁLÓZATI KFT. törzsszám: 13804495

cím : 3525 MISKOLC Dózsa György út 13.

14. bejegyző határozat, érkezési idő: 38436/2016.10.07

eredeti határozat: 39048/2/2012.10.26

Vezetékjog

VMM-203/2010 engedély számú (7583) ÓZDE-Nagyvisnyó 20kV-os vezeték az ingatlan területéből 560 m<sup>2</sup>-t érint.

jogosult:

név: MVM ÉMÁSZ ÁRAMHÁLÓZATI KFT. törzsszám: 13804495

cím : 3525 MISKOLC Dózsa György út 13.

Folytatás a következő lapon

B-A-Z. Megyei Kormányhivatal Földhivatali Főosztály  
3600 Ózd Gyűjtő tér 1.

Oldal: 4/4

Nem hiteles tulajdoni lap - Teljes másolat

Megrendelés szám:30005/29413/2022

2022.07.26

JEKÉZSENY

Szektor : 53

telterület 181/3 helyrajzi szám

Folytatás az előző lapról

Ez a tulajdoni lap közigazgatási hatósági eljárás céljából került kiadásra. Másra nem használható.

TULAJDONI LAP VÉGE



## Borsod-Abaúj-Zemplén Megyei Rendőr-főkapitányság

Új-Tózsza Csabáné polgármester asszonynak,

Nekézseny Község Önkormányzata

Nekézseny

Kossuth Lajos u. 1.

3646

**Tisztelt Polgármester Asszony!**

Tájékoztatom, hogy dr. Varga László r. ezredes rendőrségi főtanácsos kapitányságvezető szolgálati viszonya 2022. július 1-jei hatállyal módosításra kerül, eredeti szolgálati beosztása ellátása alóli mentesítéssel a Mezőkövesdi Rendőrkapitányság kapitányságvezető feladatkörét látja el megbízással. A rendvédelmi feladatokat ellátó szervek hivatásos állományának szolgálati jogviszonyáról szóló 2015. évi XLII. törvény (továbbiakban: Hszt.) 52. § (2) bekezdés j) pontja, valamint a Hszt. 71. § (1) bekezdése alapján az Ózdi Rendőrkapitányság kapitányságvezetői beosztásába 2022. július 1-jei hatállyal megbízásra kerül Soós Attila r. alezredes, az Ózdi Rendőrkapitányság Bűnügyi Osztály osztályvezetője.

Tájékoztatom, hogy a Hszt. 52. § (2) bekezdés a) pont ad) alpontja, valamint az 58. § (1) bekezdés alapján Soós Attila r. alezredesnek az Ózdi Rendőrkapitányság kapitányságvezető beosztásába történő kinevezését 2022. október 1-jei hatállyal tervezem.

Soós Attila r. alezredes 1976. március 5-én született Ózdon. Házass, két gyermek édesapja.

Soós Attila r. alezredes hivatásos állományba 1997. július 1-jén került kinevezésre a Készenléti Rendőrség állományába próbaidős rendőr őrmesterként. Az Ózdi Rendőrkapitányság Közrendvédelmi Osztály Közrendvédelmi Alosztály állományába 1999. március 1-jei hatállyal járőr, majd 1999. július 1-jétől körzeti megbízotti beosztásban látta el szolgálati feladatait. A Bűnügyi Osztály állományába 2001. október 1-jei hatállyal került, ahol kezdetben megbízással, majd 2002. december 1-jétől kinevezéssel látott el nyomozói feladatokat. A Rendőrtisztí Főiskolán szerzett bűnügyi szaknyomozói végzettségére tekintettel 2006. augusztus 1-jétől a Bűnügyi Osztályon nyomozó tisztként, 2007. október 1-jétől főnyomozóként, majd 2008. január 1-jétől kiemelt főnyomozóként látta el szolgálati feladatait. Rátermettségére tekintettel 2009. december 1-jén a Bűnügyi Osztály Vizsgálati Alosztály alosztályvezetője lett. A Bűnügyi Osztály vezetésével 2016. január 1-jén került megbízásra, majd 2016. november 1-jén kinevezésre.

Szolgálati feladatai ellátása mellett folyamatosan képezte magát. Angol nyelvből középfokú C típusú nyelvvizsgával, rendészeti szakvizsgával és rendészeti vezetővé képzővel is rendelkezik.

Soós Attila r. alezredes több mint 20 éve bünygyi szakterületen látja el szolgálati feladatait. Osztályvezetőként kiválóan irányítja a helyszíni nyomozati cselekményeket és forrónyomos parancsnoki feladatokat is. Terhelhetősége kivételes, a kapott utasításokat maradéktalanul, a legjobb tudása szerint hajtja végre.

Hivatásos rendőri szolgálatának kezdetétől kiemelkedő hivatástudattal és szorgalommal látja el feladatait. Kapcsolatteremtő képessége, szóbeli és írásbeli kifejezőkészsége átlag feletti, rendelkezik a beosztásából eredő feladatok magas szintű megoldásához szükséges elemző- és ítélőképességgel. Előjáróival és munkatársaival kapcsolata kiegyensúlyozott.

Rendelkezik a munkáltatói jogkör gyakorlásához szükséges ismeretekkel, széleskörű tapasztalatokat szerzett a vezetői munka terén.

Az eddig eltelt hivatásos szolgálata alatt több alkalommal különböző szintű dicséretben és jutalomban, négy alkalommal soron kívüli előléptetésben részesült.

Kérem, hogy az 1994. évi XXXIV. törvény 8. § (2) bekezdése alapján az önkormányzat képviselő-testületének Soós Attila r. alezredes kapitányságvezetői kinevezésével kapcsolatos véleményét – a kinevezés 2022. október 1-jei tervezett hatályára figyelemmel lehetőség szerint soron kívül – szíveskedjen megküldeni.

**Miskolc, időbélyegző szerint**

**Tisztelettel:**

**Dr. Kiss Attila r. vezérőrnagy**  
**rendőrségi főtanácsos**  
**megyei rendőrfőkapitány**



ZÁRADÉK

A dokumentum elektronikus aláírással hitelesített

05000-101/498-40/2022.Szü.

**HATÁROZATI JAVASLAT**  
**NEKÉZSENY KÖZSÉG ÖNKORMÁNYZATA KÉPVISELŐ-TESTÜLETÉNEK**  
**2022. JÚLIUS 13. NAPJÁN TARTANDÓ RENDKÍVÜLI NYÍLT ÜLÉSÉNEK**  
**2. NAPIRENDJÉHEZ**

**Tárgy:** Ózdi Rendőrkapitányság vezető kinevezésének véleményezése

**Nekézseny Község Önkormányzata Képviselő-testületének ..../2022. (VII.13.)**

**H A T Á R O Z A T A**

**Ózdi Rendőrkapitányság vezető kinevezésének véleményezéséről**

Nekézseny Község Önkormányzata Képviselő-testülete a fenti tárgyú előterjesztést megtárgyalta és az alábbi határozatot hozta:

Nekézseny Község Önkormányzata Képviselő-testülete Soós Attila r. alezredes kapitányságvezető beosztásba történő kinevezésével egyetért.

**Felelős:** polgármester

**Határidő:** döntést követően azonnal

**kezelői, tulajdonosi hozzájárulás**

1 üzenet

József Tisza <tiszajozsef48@gmail.com>  
Címzett: onkorm.nekezsény@gmail.com

2022. június 25. 11:21

Tisztelt Polgármesteri Hivatal!

Az OPUS TIGÁZ Zrt megbízásából a Viaterm Kft. végzi Petrohai Rózsa Nekézseny, Deák F. u 35. (hrsz:351) alatti ingatlan utólagos gáz leágazó vezetéke tervezését, kivitelezését.

Tervező Tisza József Mediokritas Bt.

A tervezett gázvezeték érinti az Önök kezelésében lévő 260 h.r.sz-ú kivett közterületet.

A mellékelt tervdokumentáció figyelembevételével kérjük a kezelői tulajdonosi hozzájárulást megadni szíveskedjenek!

Köszönettel:

Tisza József  
ügyvezető

NEKÉZSENYI KÖZÖS ÖNKORMÁNYZATI HIVATAL	
3543 Nekézseny, Kosztutó L. út 1.	
2022. 06. 27. nap	no 27. nap
Iktatószám:	180-1/2022
Melléklet:	2 db
Előadó:	Dr. Süli-Fardi Beata

**2 melléklet**

 **MŰLEÍRÁS Nekézseny Deák 35..docx**  
33K

 **Nekézseny\_Deák\_35sz\_351hrsz-H-1.pdf**  
385K

# Helyszínrajz M 1:500

# Hosszszelvény M 1:100

Közút  
1,5\*1,5m Indító akna  
e-UT04.05.14 szerinti korlát  
(Körülkerítve)  
Járda  
Telekhatár  
OPUSTIGAZ Technológia szerinti  
felállás védőcsővel DN20/15menetes  
tárguló hüvellyel

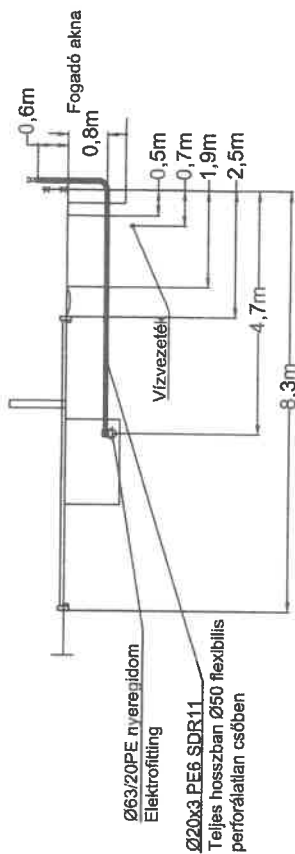

A terv az engedélyezéstől számított 2 évig érvényes.  
Munkakezdés előtt az útközlekedési munkakezdeti engedélyt kell kérni.  
A meglévő közművek nyomvonala a közmű tulajdonosok nyilvántartása szerint közlekedési pontosságú adat.  
Azokat kézi feltérképléssel kell pontosítani.  
Földmunka csak kézi erővel utátfürés csak a keresztmetsztelt közművek feltérképlése után vagy mélységük pontos ismeretében végezhető.  
Munkaerőket védőkorláttal és lábdobozokkal ellátott ajtóról kell elhelyezni.  
Az üzemi üzemeltető vezetékére történő rákötést csak a gázszolgáltató végezheti.  
A nyílárkos geodéziai bemérést a műszaki átadásra el kell készíteni.  
A leágazó vezeték minimális földtakarás (csatorna alatt is): 0,8m  
A keresztmetsztelt közművek érintésvédelmi távolsága: min 0,2m

## JELMAGYARÁZAT

- C — Elektromos kábel
- V — Csepadék csatorna
- S — Vízvezeték
- Szennyvíz csatorna
- Meglévő vezeték
- Földrészhatár
- G — Meglévő gázvezeték
- Tervezett gázvezeték
- PL — Parisat vezeték föld feletti
- MTK — Magyar Telekom vezeték föld alatti
- MTL — Magyar Telekom vezeték föld feletti

Megrendelő:	VIATERM KFT 2120 Dunakeszi, Alagi major hrsz 068/12			PST: 51143052422			
Munkaszám:	102/2022	Rajzszám:	H-1	Méretarány:	1:100 1:500	Dátum:	2022.Május
Beruházó:	Opus TIGAZ	4200 Hajdúszoboszló, Rákóczi út 164			Tervező:	Tisza József GóT 05-0175 3535 Miskolc, Vasverő u.61 Tel: 20/9882278 tiszajozsef48@gmail.com	
Petrohai Rózsa Nekézseny Deák 35 Hrsz: 351							

## KIVITELI TERVDOKUMENTÁCIÓ

Tárgy: **Petronai Rózsa Nekézseny, Deák F. u. 35. (351 hrsz ) alatti ingatlanának leágazó gázvezetéke**

**Terv és iratjegyzék:** Műszaki leírás, tervezői nyilatkozat  
Helyszínrajz, hosszszelvény, részletrajzok  
Közműkezelőkkel folytatott egyeztetések: e-közműegyeztetés jegyzőkönyvében

### MŰSZAKI LEÍRÁS

#### **1. Tervezési alapadatok:**

Beruházó, elosztói engedélyes:	<b>OPUS TIGÁZ Zrt.</b> Megrendelő: <b>VIATERM Kft.</b>
Az üzemelő gázelosztó vezeték helye:	<b>Nekézseny Deák F. utca</b>
Anyaga, mérete, üzemnyomása:	DN63 PE80G SDR11, 3 bar
A tervezett leágazó vezeték anyaga, mérete, engedélyezési nyomása:	PE100G, SDR11, 20x3,0 4 bar
Az üzemelő vezetékre történő rákötés módja:	DN 63/20/ PE elektro fúziós megfűró nyeregidom
Főelzáró típusa, elhelyezése:	DN 15 zártházú gömbcsap, PE típus felálláson, ingatlan határ után 0.5 m-en belül elhelyezve.
Az ingatlan becsült gázigénye:	4 m <sup>3</sup> /h

#### **2. Az építési terület, a tervezett vezeték nyomvonala, jellemzői:**

A tervezett létesítmény az üzemelő gázelosztó vezetéknek a gerincvezetékterektől az ingatlan határánál elhelyezett fogyasztói főelzáróig terjedő, arra utólagos rákötéssel csatlakozó része. Az üzemelő gázelosztó vezeték helyét és adatait elosztói engedélyes adatszolgáltatásából, szakági nyilvántartásából vettük.

A tervezett vezeték általában az ingatlannal határos közterületen létesül. A terület tulajdonosának, kezelőjének hozzájárulását kivitelező a közterület felhasználati (munkakezdési) engedély kérelemmel fogja megkérni. A munkát megkezdeni csak az engedély birtokában szabad. Magánterület esetén a munkavégzés feltétele, hogy létrejött a tulajdonosok és az elosztói engedélyes között a vezetékjog alapítására vonatkozó hozzájárulás.

A tervezett leágazó vezeték az üzemelő gerincvezeték helyétől függően teljes vagy részleges ároknyitással, az elosztó vezetékterektől a telekhatárra merőlegesen épül. A telekhatáron belül típus PE felállásban végződik.

#### **3. Az építéssel kapcsolatos előírások**

A gázelosztó vezeték építése során betartandó főbb utasítások:

- OPUS TIGÁZ Zrt TT 1000 és TT 4000 Technológiai Út-
- 12/2022. (I.28.) SZTFH rendelet: Bányafelügyelet hatáskörébe tartozó egyes sajátos építményekre vonatkozó építésügyi hatósági eljárások szabályairól
- 18/2022(I.28.) SZTFH rendelet: Gázelosztó Vezetékek Biztonsági Szabályzata
- MSZ 7048 sorozat
- 191/2009. (IX.15.) Korm. rendelet: az építőipari kivitelezési tevékenységről

A kivitelezést során fenti utasításokban, a rajzon feltüntetett megjegyzésekben és a műszaki leírásban, tervezői nyilatkozatban foglaltak betartásával kell végezni. Kivitelezést csak a gázszolgáltató által arra alkalmasnak minősített terv alapján, a terület kezelőjének engedélye birtokában, a gázszolgáltató és az érintett közműkezelők felé tett bejelentés után, az előírt szakfelügyelet mellett lehet végezni.

#### **3.1. A vezeték anyaga, kötések, védővezet, védelem**

A vezeték védőtávolságát 12/2022(I.28) SZTFH rendelet és a 18/2022(I.28) SZTFH rendelet: Gázelosztó Vezetékek Biztonsági Szabályzata alapján – megközelített épület hiányában - 2,0-2,0 m-ben határoztuk meg.

A gázvezeték építéséhez csak műbizonylatolt, az MSZ EN 1555 szerinti PE csövet, ill. idomot lehet felhasználni. A leágazó vezeték hegesztést – az előre kötés kivételével - nem tartalmaz. Az elzáró előtti PE-acél

átmenet tágulólüvelyes összekötővel készül, a kivitelezőnek rendelkeznie kell a technológia alkalmazására feljogosító bizonyítvánnyal. Az előre kötést az elosztói engedélyes végzi elektrofúziós hegesztéssel. A tervezett gázvezeték teljes hosszban—DN20-asnál DN50-es perforálatlan flexibilis csőben való elhelyezéssel terveztük. DN32-esnél ez a méret DN63-as, mely a nyeregdomnál kezdődik és a felállásnál végződik. Az építésnél elhelyezendő védőcsöveket és kialakításukat a rajzon jelöltük. A védőcsövek anyaga LPE, vagy PVC legyen, mérete két dimenzióval legyen nagyobb a haszoncsőnél. A védőövet csökkentésére szolgáló, vagy üreges közművek keresztezésénél elhelyezett védőcsövet központosítva, toktömítéssel kell lezárni, a gyűrűstérből öv. csapszekrénybe felvezetett szaglőcsővel ellátva. A védőcső a keresztezett, megközelített műtárgyon, épületen 1-1 m-rel nyúljon túl.

Az utcában üzemelő közművek - a közműkezelők nyilvántartása, ill. a velük történt egyeztetés alapján - a rajzon feltüntetésre kerültek. E közműveket a tervezett vezeték keresztezheti. A keresztezések kialakítása kielégíti a 18/2022(I.28.) SZTFH rendelet: Gázelosztó Vezetékek Biztonsági Szabályzata előírásait. Az épülő gázvezeték üreges műtárgyak, aléptímenyek keresztezésénél kiszellőztetett védőcsőbe, egyéb keresztezéseknél burokcsőbe kerül, a kábeleket általában alulról, a további közműveket felülről keresztezzük.

A tervezett vezeték nyomvonalával, paramétereivel, mélységi elrendezésével kapcsolatos valamennyi tudnivalót a rajz tartalmazza.

### **3.2. Földmunka**

A földmunka végzése során be kell tartani az OPUS TIGÁZ Zrt TT 1000 előírásait. A munkaárok, munkagödörök, ill. a szükséges átfúrások a rajzon feltüntetésre kerültek. A gázvezeték elfedni csak sikeres nyomáspróba után szabad, biztosítva az előírás szerinti homokágyat és talajtömörtséget. A munkaárok 0,6 m széles legyen, mélysége a fektetési mélység - 0.15 m.

A vezeték általában teljes ároknyitással épül meg. Amennyiben - a forgalom fenntarthatósága érdekében – átfúrást kell alkalmazni, a fúrást csak fokozott óvatossággal, az üzemelő közművezetékek pontos mélységének meghatározása után lehet végezni. Amennyiben egy keresztezett vezeték pontos mélysége vagy nyomvonala nem ismert, fúrásos technológia nem alkalmazható. A fúrás szintjét úgy kell megválasztani, hogy a keresztezett vezeték közelebbi alkotóját a fúró 200 mm-nél jobban ne közelítse meg.

A munka megkezdése előtt az üzemeltetők által megadott helyeken - szakfelügyeletük mellett - kutatóárokokkal kell az üzemelő gázvezeték és a társközművek helyét pontosítani. A kutatóárkok készítése és a közművek védőövetében a földmunka csak kézi erővel végezhető. Gépi földmunka csak valamennyi, a tervezett nyomvonalat érintő közművezeték felkutatása után, a biztosan közműmentes szakaszokon és mélységben végezhető.

A kitermelt burkolati anyagot, és a felesleges földet engedélyezett lerakóhelyre el kell szállítani. A vezetékeket homokágyba kell fektetni, a visszatöltésre alkalmas, megfelelő szemcsenagyságú föld a homokágy feletti réteggént használható. A visszatöltés folyamán 95%-os tömörítést kell biztosítani

Az előre kötés munkagödörét az elosztói engedélyes technológiájának megfelelő méretben kell elkészíteni. A gödör mérete és kialakítása biztosítsa a munka elvégzéséhez szükséges - a vezeték mélységétől és méretétől, az alkalmazott technológiától és az egyéb körülményektől függő – mozgásteret, és a menekülési lehetőséget (létra vagy rézsű. A munkagödört annak mélységétől, a talaj szerkezetétől, állékonyságától függően dűcolni kell, vagy rézsűsen kell kialakítani. A dűcolás technológiáját fenti paramétereknek, és az árok melletti járműforgalom dinamikus hatásainak figyelembevételével kell megválasztani, szükség esetén dűcolási tervet kell készíteni, ami kivitelező feladata és felelőssége.

Az építési területet legalább eredeti állapotával legalább azonos minőségben, és az útkezelői engedélyben meghatározottaknak megfelelően kell helyreállítani. A helyreállítást követő 3 hónap múlva visszaellenőrzést kell tartani, és el kell végezni az esetleges javításokat, korrekciókat.

### **3.3. Forgalm szabályozás, munkaterület védelme:**

A terv szerinti kivitelezés biztosítja a forgalom, korlátozással való fenntartását. A kivitelezés megkezdése előtt el kell helyezni a rajzon feltüntetett közúti táblákat. A munkaterület kialakításánál be kell tartani a 3/2001. (I.31.) KöViM rendelettel jóváhagyott „A közutakon végzett munkák elkorlátozására és forgalombiztonsági szabályzatában” foglaltakat.

A kivitelezés során a tervben foglaltak, valamint a közúti közlekedésre és a közúton történő munkavégzésre vonatkozó rendszabályok betartandóak. Különös tekintettel kell lenni a közúti közlekedésről szóló 1988. évi I. törvény, az annak végrehajtásáról szóló 30/1988.(IV.21.) MT rendelet, valamint a KRESZ előírásait.

A munkaárkot teljes hosszában, minden oldalán védőkorláttal le kell keríteni, ahol éjszaka és rossz látási viszonyok mellett a közvilágítás nem elegendő a munkaárkok biztonságos észleléséhez, ott jelzővilágítást is el kell helyezni.

## **4. Nyomáspróba, műszaki felülvizsgálat, üzembehelyezés**

A vezetékét rövidített nyomáspróbával kell vizsgálni.

A nyomáspróba közege levegő, a vizsgálathoz 1.6 pontosságú osztályú manométert kell használni.

A nyomáspróba paraméterei kis- és középnyomású gázvezetékénél:

szilárdsági nyomáspróba:	6,0 bar	1 óra
tömörtségi nyomáspróba:	habzószeres ellenőrzés	

A nyomáspróbát a gázszolgáltató képviselőjének ellenőriznie kell.

A leágazó vezeték az elosztói engedélyes TT 5000 utasításának megfelelően arra jogosult geodéziai szervezettel nyitott árokban kell bemérteni. A bemérés megtörténtét a bemérő szervezet jegyzőkönyvvel igazolja.

A műszaki felülvizsgálat időpontjára a gázszolgáltató által előírt tartalmú megvalósulási dokumentációt (ezen belül az érintett közműkezelők takaráshoz való hozzájárulását, és a bemérést igazoló jegyzőkönyvet) a műszaki ellenőrnek át kell adni, ezek hiánya a felülvizsgálatot megghiúsítja.

Az elosztó vezetékre történő rákötést és a gázellátó rendszer üzembehelyezését csak a gázszolgáltató vállalat szakembere végezheti el.

## **5. Biztonsági és egészségvédelmi fejezet**

A munkavégzés során betartandóak a 4/2002. (II.20.) SzCsM-EüM együttes rendelet előírásai, valamint az OPUS TIGÁZ Zrt. Munkavédelmi Szabályzatban, a TT 1000 és a TT 4000 utasításokban foglaltak.

A munka során Kivitelező balesetvédelmi és egészségügyi koordinátora működik közre.

A műszaki leírás a kivitelezésre vonatkozó előírásokat tartalmazza, nem tér ki az előre kötési munkákra, azt a gázszolgáltató saját technológiai utasítása, ill. összetett feladat esetében külön műveleti utasítása szerint végzi.

A munkavégzéshez használt eszközöknek használatra alkalmas állapotban kell lenniük. Az elektromos, robbanómotoros berendezéseknek rendelkezniük kell a típusra előírt, érvényes, rendszeres alkalmassági vizsgálattal, azokat csak az arra jogosult, kiképzett munkavállaló üzemeltetheti.

A munkát végzőknek fejevédő sisakot, védőbakancsot, ill. az éppen végzett munkához előírt egyéni védőfelszerelést, (védőszemüveg, hegesztő védőeszközök stb.) valamint az időjárásnak megfelelő további védőeszközöket, védőitalt stb. biztosítani és alkalmazni kell.

Munkát csak az adott munkafázisra jogosult, kiképzett, megfelelő egészségi- és mentális állapotban lévő, az előírt munka- és tűzvédelmi szakvizsgával rendelkező dolgozó végezhet. A munkahelyen elsősegélynyújtó felszerelést kell biztosítani, az előírásoknak megfelelően kiképzett és vizsgáztatott elsősegélynyújtóval kell rendelkezni. A szükséges öltöztető és tisztálkodási lehetőséget a telephelyen, a mellékhelység használatát a helyi adottságoknak megfelelően (pl. közösségi helyek) kell biztosítani.

## **6. Tűzvédelem**

A kivitelezése során maradéktalanul betartandóak a műszaki mentésről és a tűzoltóságról szóló az 1996. évi XXXI. törvény (a tűz elleni védekezésről, a műszaki mentésről és a tűzoltóságról szóló törvény), az 54/2014 (XII.5.) BM. rendelettel kiadott Országos Tűzvédelmi Szabályzat és az OPUS TIGÁZ Zrt. Tűzvédelmi Szabályzat előírásai.

A műszaki leírásban ismertetett létesítmény az Országos Tűzvédelmi Szabályzat elődjei szerint "D" jelű, mérsékelt tűzveszélyes osztályba tartozik, kivéve az élővezetésekre történő rákötéseket („A”).

A leágazó vezeték építése nem minősül tűzveszélyes tevékenységnek, de 1 db 6 kg-os halonnal oltó készüléket a helyszínen kell tartani, annak időszakos felülvizsgálatáról gondoskodni kell. Amennyiben hegesztési munka is történik, ki kell állítani az arra jogosító írásos engedélyt. Hegesztés csak ott végezhető, ahol az tűzet, vagy robbanást nem okozhat, a munka befejezése után a helyszínt át kell vizsgálni, a veszélyforrásokat meg kell szüntetni.

A PE cső éghető anyag, ezért építéskor a cső környezetében végzett tűzveszélyes tevékenységnél fokozott elővigyázattal kell eljárni. A hegesztési munkáknál különös tekintettel kell betartani a tűzvédelmi előírásokat.

## **7. Környezetvédelem**

A kivitelezés során nem léphet túl a 66/2005 ( XII.22. ) EüM rendelet és a 27/2008 (XII.3. ) KvVM-EüM együttes rendeletben meghatározott zajszint-határérték.

A tervezés során figyelembe vett – az alábbiakban felsorolt – jogszabályok előírásait a kivitelezéskor szigorúan be kell tartani. Erre a tervben felhívjuk kivitelező figyelmét, valamint a munkavégzéskor az előírások betartását beruházó is megköveteli helyszíni és dokumentációs ellenőrzései során.

- 306/2010 (XII.23) Korm. rendelet a levegő védelméről.
- 220/2004(XII.21.) Kormány rend.: Felszíni vizek védelméről
- A 45/2004. (VII.26.) BM-KvVM együttes rendelet „Az építési és bontási hulladékok kezelésének részletes szabályairól”
- TIGÁZ Zrt. Környezetvédelmi utasítása

A vezeték építése során a talaj, a levegő, a vízfolyások és a növény- és állatvilág nem károsodhat, zavarását minimális mértékűre kell csökkenteni. A környezetben előidézett változásokat az eredeti állapot helyreállításával kell korrigálni.

## Tervezői nyilatkozat

Beruházó: **OPUS TIGÁZ Zrt.** földgázelosztói engedélyes  
Létesítmény: **Nekézseny, Deák F. utca 35. (351 hrsz.)** alatti ingatlan, leágazó gázvezeték  
Létesítmény jellemzői: Anyaga, mérete: **PE100G, SDR11, 20x2,0** Engedélyezési nyomása: **4 bar**  
Építési terület: **Nekézseny Deák F. utca** . Az utca nincs védettség alá besorolva.

Kijelentem, hogy jelen terv készítése során az általános érvényű – műszaki leírásban részletezett - rendeleteket és előírásokat betartottam.

A terv szerinti létesítmény műszaki megoldásai megfelelnek a (tervben ismertetett) vonatkozó jogszabályoknak, valamint az általános érvényű, és eseti előírásoknak, azok megfelelnek a gázelosztó vezetékkel szemben támasztott általános követelményeknek.

Az előírt szakhatóságok és a közmű üzemeltetők a vezeték létesítéséhez hozzájárultak. Az egyeztetések dokumentálása a rajzokon elhelyezett egyeztető bélyegzőkkel, és - amennyiben kiadásra került - a mellékelt nyilatkozatokkal történt. Az általuk támasztott követelményeket a tervbe beépítettük.

A terv a jogszabályokban, szabványokban meghatározottaktól eltérő műszaki megoldást nem tartalmaz, így eltérés engedélyezése sem szükséges. A tervtől eltérni csak indokolt esetben, az engedélyező hatóság, a tervező, a földgázelosztói engedélyes és az érintett közműkezelők hozzájárulásával szabad.

## Munkavédelmi tervezői nyilatkozat

A munkavédelemről szóló 1993. évi XCIII. törvény, a 4/2002. (II.20.) SzCsM-EüM együttes rendelet, rendelkezéseinek megfelelően kijelentem, hogy a tervdokumentáció a létesítményre vonatkozó – a tervezéskor érvényben lévő, a műszaki leírásban és különösen annak Biztonsági és egészségvédelmi fejezeteiben ismertetett – jogszabályok alapján készült.

Az azokban foglalt rendelkezéseknek eleget tettünk, ezért a terv szerint kivitelezett létesítmény a biztonságos létesítés és üzemeltetés tárgyi feltételeit biztosítja.

A munka során VIATERM Kft. balesetvédelmi és egészségügyi koordinátora működik közre.

## Tűzvédelmi tervezői nyilatkozat

Az 1996. évi XXXI. törvény (a tűz elleni védekezésről, a műszaki mentésről és a tűzoltóságról szóló törvény) 21. § 1. pontja, valamint az 54/2014 (XII.5.) BM. rendelettel kiadott Országos Tűzvédelmi Szabályzat alapján alulírottak kijelentjük, hogy a jelen tűzvédelmi tervdokumentációban foglalt műszaki megoldások megfelelnek a hatályos tűzvédelmi előírásoknak és szabványoknak. A tervdokumentáció készítésénél a TIGÁZ Zrt. Tűzvédelmi Szabályzatának előírásait is figyelembe vettük.

## Környezetvédelmi tervezői nyilatkozat

A terv „A környezet védelmének általános szabályairól” szóló . törvény és az egyéb, a környezet védelmével kapcsolatos – a tervezéskor érvényben lévő, a Környezetvédelem című fejezetben részletezett - rendeletek, előírások betartásával készült.

A gázvezeték a környezetvédelmi és műemlékvédelmi hatóság kezelésében lévő létesítményt nem érint.

A tervezés során figyelembe vett – az alábbiakban felsorolt – jogszabályok előírásait a kivitelezéskor szigorúan be kell tartani. Erre a tervben felhívjuk kivitelező figyelmét, valamint a munkavégzéskor az előírások betartását beruházó is megköveteli helyszíni és dokumentációs ellenőrzései során.

A vezeték építése során a talaj, a levegő, a vízfolyások és a növény- és állatvilág nem károsodhat, zavarását minimális mértékűre kell csökkenteni. A környezetben előidézett változásokat az eredeti állapot helyreállításával kell korrigálni.



Nem hiteles tulajdoni lap

Nem hiteles tulajdoni lap

Nem hiteles tulajdoni lap

Nem hiteles tulajdoni lap

Nem hiteles tulajdoni lap

B-A-Z. Megyei Körmányhivatal Földhivatali Főosztály  
3600 Ózd Gyűjtő tér 1.

Oldal: 1/2

Nem hiteles tulajdoni lap - Teljes másolat

Megrendelés szám:30005/28752/2022

2022.07.20

NEKÉZSENY

Szektor : 53

Belterület 260 helyrajzi szám

3646 NEKÉZSENY Deák Ferenc utca 260 HRSZ. "felülvizsgálat alatt"  
I. RÉSZ

1. Az ingatlan adatai;  
alrészlet adatok

művelési ág/kivett megnevezés/

min.o

terület kat.t.jöv. a osztály adatok  
ha m2 k.fill.

terület kat.jöv.  
ha m2 k.fill

. Kivett közterület

0

6188

II. RÉSZ

1. tulajdoni hányad: 1/1 törölő határozat: 34145/2001.05.21

törölő határozat: 34145/2001.05.21

jogcím: eredeti felvétel

jogállás: tulajdonos

név: MAGYAR ÁLLAM

cím: -

2. hányad: 1/1 törölő határozat: 34145/2001.05.21

törölő határozat: 34145/2001.05.21

jogcím: eredeti felvétel

jogállás: kezelő

név: KÖZSÉGI TANÁCS VB.NEKÉZSENY

cím: 3646 NEKÉZSENY

3. tulajdoni hányad: 1/1

bejegyző határozat, érkezési idő: 34145/2001.05.21

jogcím: 1990. évi LKV. törv. 107. §.

jogállás: tulajdonos

név: NEKÉZSENY KÖZSÉG ÖNKORMÁNYZATA

cím: 3646 NEKÉZSENY Kossuth út 1.

törzsszám: 15734594

III. RÉSZ

1. bejegyző határozat, érkezési idő: 36754/2009.05.21

Vezeték jog

az ingatlan területéből 100 m<sup>2</sup> területre.

jogosult:

név: MVM ÉMÁSZ ÁRAMHÁLÓZATI KFT. törzsszám: 13804495

cím : 3525 MISKOLC Dózsa György út 13.

2. bejegyző határozat, érkezési idő: 37964/2010.11.04

Vezeték jog

VAM-203/2010 engedély számú (7583) OZDE-Nagyvisnyó 20kV-os vezeték az ingatlan területéből

111 m<sup>2</sup>-t érint

jogosult:

név: MVM ÉMÁSZ ÁRAMHÁLÓZATI KFT. törzsszám: 13804495

cím : 3525 MISKOLC Dózsa György út 13.

Folytatás a következő lapon

Nem hiteles tulajdoni lap

Nem hiteles tulajdoni lap

Nem hiteles tulajdoni lap

Nem hiteles tulajdoni lap

Nem hiteles tulajdoni lap

Nem hiteles tulajdoni lap

Nem hiteles tulajdoni lap

Bizonyíték aróvel nem rendelkezik

Nem hiteles tulajdoni lap

Nem hiteles tulajdoni lap

Nem hiteles tulajdoni lap

Nem hiteles tulajdoni lap

B-A-Z. Megyei Kormányhivatal Földhivatali Főosztály  
3600 Ózd Gyűjtő tér 1.

Oldal: 2/2

Nem hiteles tulajdoni lap - Teljes másolat

Megrendelés szám:30005/28752/2022

2022.07.20

NEKÉZSENY

Sektor : 54

Belterület 260 helyrajzi szám

Folytatás az előző lapról  
H I R É S Z

3. bejegyző határozat, érkezési idő: 37289/2012.08.09

Vezeték jog

A WMM-358/2012. engedély számú (20965) Nekézseny 0,4kV-os 1. az. vezetékrendszert az ingatlan területéből 1063 m<sup>2</sup>-t érint.

jogosult:

név: MVM ÉMÁSZ ÁRAMHÁLÓZATI KFT. törzsszám: 13804495

cím : 3525 MISKOLC Dózsa György út 13.

Ez a tulajdoni lap közigazgatási hatósági eljárás céljából került kiadásra. Másra nem használható.

TULAJDONI LAP VÉGE

Nem hiteles tulajdoni lap

Nem hiteles tulajdoni lap

Nem hiteles tulajdoni lap

Nem hiteles tulajdoni lap

Nem hiteles tulajdoni lap

Nem hiteles tulajdoni lap

Nem hiteles tulajdoni lap

Bizonyító erővel nem rendelkezik

**HATÁROZATI JAVASLAT**  
**NEKÉZSENY KÖZSÉG ÖNKORMÁNYZATA KÉPVISELŐ-TESTÜLETÉNEK**  
**2022. JÚLIUS 13. NAPJÁN TARTANDÓ RENDKÍVÜLI NYÍLT ÜLÉSÉNEK**  
**3. NAPIRENDJÉHEZ**

**Tárgy:** Tulajdonosi kezelői hozzájárulás kérés

**Nekézseny Község Önkormányzata Képviselő-testületének .../2022. (VII.13.)**

**H A T Á R O Z A T A**  
**Tulajdonosi kezelői hozzájárulás megadásáról**

Nekézseny Község Önkormányzata Képviselő-testülete a Magyarország helyi önkormányzatairól szóló 2011. évi CLXXXIX. törvény 107.§-ában, valamint a közúti közlekedésről szóló 1988. évi I. törvény 46.§ (1) bekezdés a.) pontjában biztosított jogkörében eljárva, a Viaterm Kft. (2120 Dunakeszi, Alagi major hrsz. 068/12.) részéről Tisza József tervező kérelmére – a mellékelten benyújtott kiviteli és engedélyezési tervdokumentáció, valamint helyszínrajz alapján - a Nekézseny, Deák Ferenc utca 35. (hrsz: 351) ingatlan középnyomású gázellátását biztosító gázleágazó vezeték tervének engedélyezési eljárásához szükséges, a Nekézseny Község Önkormányzata tulajdonát képező, tervezett nyomvonallal érintett, 260 hrsz-ú „kivett közterület” megnevezésű ingatlanra vonatkozóan történő munkavégzésre a tulajdonosi, kezelői hozzájárulást megadja.

A Képviselő-testület a hozzájárulás feltételül szabja azt, hogy a munkálatok befejezése után az igénybe vett területet, továbbá az egyéb érintett területeket eredeti állapotának megfelelően helyre kell állítani.

A képviselő-testület felhatalmazza a polgármestert a tulajdonosi hozzájárulás és útkezelői nyilatkozat kiadására.

**Határidő:** értelemszerű

**Felelős:** polgármester

Dr. Csatáriné Szabó Zsuzsanna  
4220 Hajdúböszörmény, Téglási u. 32.  
Tel: +36 30/547-32-71  
Email: zs.szabozsuzsa@gmail.com

Nekézseny Községi Önkormányzat  
3646 Nekézseny, Kossuth Lajos u. 1.

Tisztelt Polgármester Asszony és Képviselő-testület!

Ezúton szeretném jelezni Önök felé a következő helyrajzi számú Nekézseny Község Önkormányzatának tulajdonában álló ingatlanok megvásárlásának szándékát:

- Nekézseny, külterület 02/17 szántó, 0,1170 ha
- Nekézseny, külterület 022/21 szántó, 0,1204 ha
- Nekézseny, külterület 022/24 szántó, 0,2321 ha
- Nekézseny, külterület 097/1 szántó, 0,1262 ha
- Nekézseny, külterület 097/7 szántó, 0,3425 ha
- Nekézseny, zártkert 1427 szántó, 0,3808 ha

Az említett ingatlanok általam használt földterületek mellett, illetve közelében fekszenek és jelenleg parlagon állnak. A vételár tekintetében 70 Ft/m<sup>2</sup>-t irányoznék elő.

Intézkedésüket előre is köszönöm!

Tisztelettel:

*Csatáriné Szabó Zsuzsanna*  
Dr. Csatáriné Szabó Zsuzsanna

Nekézseny, 2022. július 12.

NEKÉZSENYI KÖZÖS ÖNKORMÁNYZATI HIVATAL 3646 Nekézseny, Kossuth L. út 1.	
2022. július 07. hétfő	12. nap
Iktatószám:	148-1/2022
Melléklet:	
Előadó:	Uj-Tósa Gábor

B-A-Z Megyei Kormányhivatal Földhivatali Főosztály  
3600 Ózd Gyűjtő tér 1.

Oldal: 1/1

Nem hiteles tulajdoni lap - Teljes másolat

Megrendelés szám: 30005/2883 1/2022

2022.07.20

NEKÉZSENY

Szektor : 53

Külterület 02/17 helyrajzi szám

I. RÉSZ

1. Az ingatlan adatai; alrészlet adatok művelési ág/kivett megnevezés/ szántó	min.o	terület ha m2	kat.t.jöv. alosztály adatok	
			kat.jöv k.fill	kat.jöv k.fill
	7	1170	0.41	

törölő határozat: 31807/2009.02.25  
Lászbérci Tájvédelmi Körzet

3. bejegyző határozat: 31807/2009.02.25  
Lászbérci Tájvédelmi Körzet

4. bejegyző határozat: 39951/2017.10.13  
Natura 2000 terület  
39930/2017.10.02 számú beadvány rangsorában.

II. RÉSZ

1. tulajdoni hányad: 1/1 törölő határozat: 36886/1997.08.18  
jogcím: eredeti felvétel  
jogállás: tulajdonos  
név: MAGYAR ÁLLAM  
cím: -  
törölő határozat: 36886/1997.08.18

2. hányad: 1/1 törölő határozat: 36886/1997.08.18  
jogcím: eredeti felvétel  
jogállás: kezelő  
név: KÖZSÉGI TANÁCS VB. NEKÉZSENY  
cím: 3646 NEKÉZSENY  
törölő határozat: 36886/1997.08.18

3. tulajdoni hányad: 1/1  
bejegyző határozat, érkezési idő: 36886/1997.08.18  
jogcím: jogutódlás  
jogállás: tulajdonos  
név: NEKÉZSENY KÖZSÉG ÖNKORMÁNYZATA  
cím: 3646 NEKÉZSENY Kossuth ut.  
törzsszám: 15734594

III. RÉSZ

NEM TARTALMAZ BEJEGYZÉST

Ez a tulajdoni lap közigazgatási hatósági eljárás céljából került kiadásra. Másra nem használható.

TULAJDONI LAP VÉGE

B-A-Z Megyei Kormányhivatal Földhivatali Főosztály  
3600 Ózd Gyűjtő tér 1.

Oldal: 1/1

Nem hiteles tulajdoni lap - Teljes másolat

Megrendelés szám: 30005/28832/2022

2022. 07. 20

NEKÉZSENY

Szektor : 53

Külterület 022/21 helyrajzi szám

I. RÉSZ

1. Az ingatlan adatai:

alrészlet adatok művelési ág/kivett megnevezés/ szántó	min.o	terület ha m2	kat.t.jöv. k.fill	alosztály ter	adatok kat.jöv k.fill
	5	1204		1.25	

II. RÉSZ

1. tulajdoni hányad: 1/1 törlő határozat: 36886/1997.08.18

törlő határozat: 36886/1997.08.18

jogcím: eredeti felvétel

jogállás: tulajdonos

név: MAGYAR ÁLLAM

cím: -

2. hányad: 1/1 törlő határozat: 36886/1997.08.18

törlő határozat: 36886/1997.08.18

jogcím: eredeti felvétel

jogállás: kezelő

név: KÖZSÉGI TANÁCS VB. NEKÉZSENY

cím: 3646 NEKÉZSENY

3. tulajdoni hányad: 1/1

bejegyző határozat, érkezési idő: 36886/1997.08.18

jogcím: jogutódlás

jogállás: tulajdonos

név: NEKÉZSENY KÖZSÉG ÖNKORMÁNYZATA

cím: 3646 NEKÉZSENY Koszuth út 1.

törzsszám: 15734594

III. RÉSZ

NEM TARTALMAZ BEJEGYZÉST

Ez a tulajdoni lap közigazgatási hatósági eljárás céljából került kiadásra. Mára nem használható.

TULAJDONI LAP VÉGE

Nem hiteles tulajdoni lap

Nem hiteles tulajdoni lap

Nem hiteles tulajdoni lap

B-A-Z. Megyei Kormányhivatal Földhivatali Főosztály  
3600 Ózd Gyűjtő tér 1.

Oldal: 1/1

Nem hiteles tulajdoni lap - Teljes másolat

Megrendelés szám: 30005/28834/2022

2022.07.20

NEKÉZSENY

Szektor : 53

Külterület 022/24 helyrajzi szám

**I. RÉSZ**

1. Az ingatlan adatai:

alrészlet adatok művelési ág/kivett megnevezés/ szántó	min.o	terület ha m2	kat.t.jöv. k.fill	adóztály szám	adatok kat.jöv. k.fill
	5	2321	2.41		

**II. RÉSZ**

1. tulajdoni hányad: 1/1 törölő határozat: 36886/1997.08.18

törölő határozat: 36886/1997.08.18

jogcím: eredeti felvétel  
jogállás: tulajdonos  
név: MAGYAR ÁLLAM  
cím: -

2. hányad: 1/1 törölő határozat: 36886/1997.08.18

törölő határozat: 36886/1997.08.18

jogcím: eredeti felvétel  
jogállás: kezelő  
név: KÖZSÉGI TANÁCS VB. NEKÉZSENY  
cím: 3646 NEKÉZSENY

3. tulajdoni hányad: 1/1  
bejegyző határozat, érkezési idő: 36886/1997.08.18

jogcím: jogutódlás  
jogállás: tulajdonos  
név: NEKÉZSENY KÖZSÉG ÖNKORMÁNYZATA  
cím: 3646 NEKÉZSENY Kossuth út 1.  
törzsszám: 15734594

**III. RÉSZ**

NEHÉZSÉGTALMAZ BEJEGYZÉST

Ez a tulajdoni lap közigazgatási hatósági eljárás céljából került kiadásra. Másra nem használható.

TULAJDONI LAP VÉGE

B-A-Z Megyei Kormányhivatal Földhivatali Főosztály  
3600 Ózd Gyűjtő tér 1.

Oldal: 1/1

Nem hiteles tulajdoni lap - Teljes másolat

Megrendelés szám: 30005/28835/2022

2022.07.20

NEKÉZSENY

Szektor : 53

Külterület 097/1 helyrajzi szám

I. RÉSZ

Földrészlet területe változás előtt: 1401 (m2) törlő határozat: 41962/2004.11.24  
1. Az ingatlan adatai:  
alrészlet adatok terület kat.t.jöv. alrészlet adatok  
művelési ág/kivett megnevezés/ ha m2 k.fill. tér. kat.jöv. ha m2 k.fill.

szántó	5	1262	1401
--------	---	------	------

II. RÉSZ

1. tulajdoni hányad: 1/1 törlő határozat: 36886/1997.08.18  
jogcím: eredeti felvétel törlő határozat: 36886/1997.08.18  
jogállás: tulajdonos  
név: MAGYAR ÁLLAM  
cím: -

2. hányad: 1/1 törlő határozat: 36886/1997.08.18  
jogcím: eredeti felvétel törlő határozat: 36886/1997.08.18  
jogállás: kezelő  
név: KÖZSÉGI TANÁCS VB. NEKÉZSENY  
cím: 3646 NEKÉZSENY

3. tulajdoni hányad: 1/1  
bejegyző határozat, érkezési idő: 36886/1997.08.18  
jogcím: jogutódlás  
jogállás: tulajdonos  
név: NEKÉZSENY KÖZSÉG ÖNKORMÁNYZATA  
cím: 3646 NEKÉZSENY Rössuth út 1.  
törzsszám: 15734594

III. RÉSZ

1. bejegyző határozat, érkezési idő: 41962/2004.11.24  
Önálló szöveges bejegyzés KÜVET érzékenyítésére következtében területváltozás.

Ez a tulajdoni lap közigazgatási hatósági eljárás céljából került kiadásra. Mára nem használható.

TULAJDONI LAP VÉGE

Nem hiteles tulajdoni lap

Nem hiteles tulajdoni lap

Nem hiteles tulajdoni lap



B-A-Z Megyei Kormányhivatal Földhivatali Főosztály  
3600 Ózd Gyűjtő tér 1.

Oldal: 1/1

Nem hiteles tulajdoni lap - Teljes másolat

Megrendelés szám: 30005/28836/2022

2022.07.20

NEKÉZSENY

Szektor : 53

Külterület 097/7 helyrajzi szám

I. RÉSZ

1. Az ingatlan adatai:

alrészlet adatok művelési ág/kivett megnevezés/ szántó	min.o	terület ha m2	kat.t.jöv. k.fill	alaptáji adó	adatok kat.jöv k.fill
	6	3425	2.40		

II. RÉSZ

1. tulajdoni hányad: 1/1 törölő határozat: 36886/1997.08.18

törölő határozat: 36886/1997.08.18

jogcím: eredeti felvétel  
jogállás: tulajdonos  
név: MAGYAR ÁLLAM  
cím: -

2. hányad: 1/1 törölő határozat: 36886/1997.08.18

törölő határozat: 36886/1997.08.18

jogcím: eredeti felvétel  
jogállás: kezelő  
név: KÖZSÉGI TANÁCS VB. NEKÉZSENY  
cím: 3646 NEKÉZSENY

3. tulajdoni hányad: 1/1

bejegyző határozat, érkezési idő: 36886/1997.08.18

jogcím: jogutódlás

jogállás: tulajdonos

név: NEKÉZSENY KÖZSÉG ÖNKORMÁNYZATA

cím: 3646 NEKÉZSENY Kossuth út 1.

törzsszám: 15734594

III. RÉSZ

1. bejegyző határozat, érkezési idő: 4127/1996.10.31

Szolgalmi jog

Gárvezeték lefektetésére irányuló szolgalmi jog 266 m<sup>2</sup>-re.

jogosult:

név: HEGYHÁTGÁZ KHT. ARLÓ.

cím: 3663 ARLÓ Ady út 182

Ez a tulajdoni lap közigazgatási hatósági eljárás céljából került kiadásra. Másra nem használható.

TULAJDONI LAP VÉGE

B-A-Z. Megyei Kormányhivatal, Földhivatali Főosztály  
3600 Ózd Gyűjtő tér I.

Oldal: 1/1

Nem hiteles tulajdoni lap - Teljes másolat

Megrendelés szám: 30005/28842/2022

2022.07.20

NEKÉZSENY

Szektor : 53

Zártkert 1427 helyrajzi szám

I. RÉSZ

1. Az ingatlan adatai:

alrészlet adatok művelési ág/kivett megnevezés/ szántó	min. o	terület ha m2	kat. t. jöv. adatak		alérték adatok	
			ha m2	k. fill.	ha m2	k. fill.
	5	3808		3,96		

2. törölő határozat: 32905/2009.02.25  
Lázbérci Tájvédelmi Körzet

3. bejegyző határozat: 32905/2009.02.25  
Lázbérci Tájvédelmi Körzet

4. bejegyző határozat: 39990/2017.10.13  
Natura 2000 terület  
39930/2017.10.02 számú beadvány rangsorában.

II. RÉSZ

1. tulajdoni hányad: 1/1 törölő határozat: 36886/1997.08.18  
jogcím: eredeti felvétel  
jogállás: tulajdonos  
név: MAGYAR ÁLLAM  
cím: -  
törölő határozat: 36886/1997.08.18

2. hányad: 1/1 törölő határozat: 36886/1997.08.18  
jogcím: eredeti felvétel  
jogállás: kezelő  
név: KÖZSÉGI TANÁCS VB. NEKÉZSENY  
cím: 3646 NEKÉZSENY  
törölő határozat: 36886/1997.08.18

3. tulajdoni hányad: 1/1  
bejegyző határozat, érkezési idő: 36886/1997.08.18  
jogcím: jogutódlás  
jogállás: tulajdonos  
név: NEKÉZSENY KÖZSÉG ÖNKORMÁNYZATA  
cím: 3646 NEKÉZSENY Kossuth t. I.  
törzsszám: 15734594

III. RÉSZ

NEM TARTALMAZ BEJEGYZÉST

Ez a tulajdoni lap közigazgatási hatósági eljárás céljából került kiadásra. Másra nem használható.

TULAJDONI LAP VÉGE

**HATÁROZATI JAVASLAT**  
**NEKÉZSENY KÖZSÉG ÖNKORMÁNYZATA KÉPVISELŐ-TESTÜLETÉNEK**  
**2022. JÚLIUS 13. NAPJÁN TARTANDÓ RENDKÍVÜLI NYÍLT ÜLÉSÉNEK**  
**4. NAPIRENDJÉHEZ**

**Tárgy:** Dr. Csatáriné Szabó Zsuzsanna önkormányzati ingatlan vásárlási kérelme

**Nekézseny Község Önkormányzata Képviselő – testületének ...../2022. (VII.13.)**

**HATÁROZATA**

**Dr. Csatáriné Szabó Zsuzsanna önkormányzati ingatlan vásárlási kérelméről**

Nekézseny Község Önkormányzata Képviselő-testülete úgy dönt, hogy a Nekézseny külterület 02/17. hrsz-ú 1170 m<sup>2</sup> területű, a Nekézseny külterület 022/21. hrsz-ú 1204 m<sup>2</sup> területű, a Nekézseny külterület 022/24 hrsz-ú 2321 m<sup>2</sup> területű, a Nekézseny külterület 097/1 hrsz-ú 1262 m<sup>2</sup> területű, a Nekézseny külterület 097/7 hrsz-ú 3425 m<sup>2</sup> területű és a Nekézseny zártkert 1427 hrsz-ú 3808 m<sup>2</sup> területű ingatlanokat 923.300.-Ft, azaz kilencszázhuszonháromezer-háromszáz forint vételáron értékesíti Dr. Csatáriné Szabó Zsuzsanna 4220 Hajdúböszörmény, Téglási u. 32. sz. alatti lakos kérelmező részére.

A képviselő-testület felhatalmazza a polgármestert az adásvételi szerződés megkötésére.

Felelős: polgármester

Határidő: értelemszerű

# TÁMOGATÁSI SZERZŐDÉS

amely létrejött: Nekézsenyi Közös Önkormányzati Hivatal, 3646 Nekézseny Kossuth L. utca 1.

Dr Szűcs-Tardi Beáta jegyző

továbbiakban: mint **támogató**

másrészről: Borsod Állatvédő Alapítvány 3724 Ragály, József Attila út 43.

képviselőre jogosult: Kiss Melinda Beáta

adószám: 19237013-1-05

számlavezető: Erste Bank Zrt

számlaszám: 11600006-00000000-85633627

továbbiakban: mint **támogatott** között, az alábbi feltételekkel:

1. Adomány leírása : A támogató által biztosított támogatás, pénzádomány
2. Adomány értéke: 100.000 ft/hó, támogatással segíti az alapítvány munkáját.

## A támogatás feltétele:

- a. a Támogatott, az alapító okiratban foglalt céljainak megvalósítása, kóbor ebek ellenőrzött körülmények közé helyezése, megfelelően a jogszabályi előírásoknak
- b. a támogatás felhasználása az alapítvány céljainak megvalósítására történjen meg
- c. a támogatás felhasználásáról szóló beszámolás módja, a támogatás felhasználását követő év január 31.-ig. a támogató részére történjen meg
- d. a Támogató egyéb, az adomány felhasználását célzó feltétele, elvárása a Támogatottal szemben, a jogszabályok következetes betartása a működése során
- e. a Támogató és az alapítvány, külön megbízási szerződésben szabályozzák az alapítvány tevékenységének szabályait

A támogatás időtartama : a szerződő felek jelen szerződést  
2027.év.december 31.-ig, kötik,mely 2022. 08.01 .napján lép  
hatályba.

A szerződő felek jelen szerződést-felhatalmazott képviselőik által-mint  
ügyleti akaratukkal mindenben egyezőt,helyben hagyólag írták alá.

.....  
Dr Szűcs-Tardi Beáta Jegyző  
Támogató

.....  
Kiss Melinda Beáta elnök  
Támogatott

2022.08.01.

# Megállapodás

## kóbor ebek befogadására és ebrendészeti feladatok ellátására

amely létrejött: Nekézseny Község Önkormányzata , 3646 Nekézseny, Kossuth u.1. Uj-Tózsza Csabáné polgármester

adó sz:15734594-2-05

továbbiakban: mint **megrendelő**

másrészről: Borsod Állatvédő Alapítvány 3724 Ragály, József Attila út 43.

képviselőre jogosult: Kiss Melinda Beáta

adószám:19237013-1-05

számlavezető: Erste Bank Zrt

számlaszám:11600006-00000000-85433627

továbbiakban: mint **feldatellátó** között, az alábbi feltételekkel:

Mivel mindkét fél fontosnak tartja és elkötelezett az állatok védelme és a kóbor állatok mielőbbi gazdához juttatása iránt, támogatva az EU azon iránymutatásait, mely szerint a gyepmesteri feladatok ellátására az állatvédő szervezeteket kell lehetőség szerint megbízni, a mai napon megállapodást köt az alábbi feltételekkel:

- a. a Borsod Állatvédő Alapítvány munkatársai, önkéntesei heti rendszerességgel végzik a település bejárását és a gazdátlan, kóborló kutyákat ellenőrzik (chipp leolvasása), beazonosíthatóság hiányában beszállítják az alapítvány rudabányai telepére és gondozásba veszik.
- b. ember megmarása esetén az alapítvány vállalja az eb hatósági karantén alatti megőrzését
- c. a gazda jelentkezése esetén az állat kiadását
- d. a településen élő emberek/gyerekek számára állatvédelemmel kapcsolatos oktatások, rendezvények megszervezése, megtartása

e. speciális esetben( vészhelyzet,szabadon járó veszélyes állat, stb.) az alapítvány önkéntesei vállalják a 24 órás kiszállást,a polgármesteri hivatal illetékesének a megkeresése esetén

Megrendelő és feladatellátó kikötik, miszerint egyéb állat befogásáról (macska,róka,nyest,haszonállatok) mindig eseti megállapodást kötnek.

A feladatellátó vállalja a település közigazgatási területéről beszállított/befogadott ebek 45 napig történő tartását és azon túl is mindaddig, ameddig az állatnak megfelelő gazdát nem találnak. Mindkét szerződő fél elkötelezett támogatója az állatok védelmének, ezért kijelentik: A településről beszállított ebek egyike sem kerül elaltatásra, tartása biztosítva van gazdához juttatás, vagy elhullásig.

Az ebek befogása és elhelyezése folyamatos, a rudabányai ebrendészeti telepen történik meg, a telep befogadó kapacitásának a figyelembevételével.

A szerződéses önkormányzatok az ebek elhelyezése tekintetében minden esetben előnyt élveznek a lakosságtól történő befogadással szemben.

A feladatellátó kijelenti, hogy a befogott ebet csak abban az esetben szolgáltatja vissza a gazdának, ha az minden kétséget kizáróan igazolni tudja a tulajdonjogot ( oltási könyv, regisztrált chipp saját névre).

A feladatellátó a tevékenységét a mindenkori törvények és önkormányzati rendeletek betartásával végzi, ide értve a nyilvántartások naprakész vezetését.

A feladatellátó (Borsod Állatvédő Alapítvány) a jelen szerződésben foglalt feladatokat a megrendelő Nekézseny Község Önkormányzata részére díjmentesen végzi.

Jelen szerződés 2022.08.01 . hatállyal lép életbe és 2027.december 31.-i határozott időtartamra kötik meg a felek.

Kapcsolattartásra jogosult személyek:  
megrendelő részéről: Uj-Tózsza Csabáné polgármester  
feladatellátó részéről: Egyed Zsolt

Jelen megállapodást és az abban foglaltakat a felek elolvasták, közösen értelmezték és mint szerződéses akaratukkal mindenben egyezőt, aláírásukkal látják el.

.....

megrendelő  
Uj-Tózsza Csabáné polgármester

.....

feladatellátó  
Kiss Melinda Beáta elnök

2022.08.01.



**HATÁROZATI JAVASLAT**  
**NEKÉZSENY KÖZSÉG ÖNKORMÁNYZATA KÉPVISELŐ-TESTÜLETÉNEK**  
**2022. JÚLIUS 13. NAPJÁN TARTANDÓ RENDKÍVÜLI NYÍLT ÜLÉSÉNEK**  
**5. NAPIRENDJÉHEZ**

**Tárgy:** Javaslát gycpmesteri és ebrendészeti feladatok ellátására vállalkozási szerződés megkötésére

**Nekézseny Község Önkormányzata Képviselő – testületének .../2022. (VII.13.)**

**H A T Á R O Z A T A**  
**A Borsod Állatvédő Alapítvánnyal ebrendészeti feladatok ellátására vállalkozási szerződés megkötéséről**

Nekézseny Község Önkormányzata Képviselő-testülete úgy dönt, hogy a Borsod Állatvédő Alapítvánnyal az állatok védelméről és kíméletéről szóló 1998. évi XXVIII. törvény (Ávtv.) 48/A.§ (3)-(4) bekezdése szerinti kötelező önkormányzati feladat ellátása érdekében, tekintettel a kóbor állat befogásával, tulajdonjogának átruházásával és elhelyezésével kapcsolatos feladatok ellátásának részletes szabályairól szóló 785/2021. (XII.27.) Korm. rendelet. 3.§ (1) bek. b) pontjában foglaltakra, támogatási szerződést köt.

A szerződés részleteit a határozat mellékletét képező megállapodás és támogatási szerződés tartalmazza.

A képviselő-testület felhatalmazza a polgármestert a megállapodás és a támogatási szerződés aláírására.

Felelős: polgármester

Határidő: értelemszerűen

**ELŐTERJESZTÉS**  
**NEKÉZSENY KÖZSÉG ÖNKORMÁNYZATA KÉPVISELŐ-TESTÜLETÉNEK**  
**2022. július 13-i**  
**NYÍLT ÜLÉSÉRE**

**Tárgy: A személyes gondoskodást nyújtó szociális ellátások térítési díjáról szóló 4/2017. (III.31.) önkormányzati rendelet, valamint a gyermekétkeztetésről szóló 5/2017. (III.31.) önkormányzati rendelet módosítása**

**Előterjesztő: Uj-Tózsza Csabáné polgármester**

**Előterjesztést készítette: Dr. Szűcs-Tardi Beáta jegyző**

**Tisztelt Képviselő-testület!**

A személyes gondoskodást nyújtó szociális ellátások térítési díjáról szóló 4/2017. (III.31.) önkormányzati rendelet (a továbbiakban: Rendelet) tartalmazza a személyes gondoskodást nyújtó alapellátásokat, valamint a szociális ellátások és étkeztetések intézményi térítési díjainak (a továbbiakban együttesen: térítési díjak) mértékét, a gyermekétkeztetésről szóló 5/2017. (III.31.) önkormányzati rendelet pedig a gyermekétkeztetésről rendelkezik.

A szociális igazgatásról és szociális ellátásokról szóló 1993. évi III. törvény (a továbbiakban: Szoc.tv.) és a gyermekek védelméről és a gyámügyi igazgatásról szóló 1997. évi XXXI. törvény (a továbbiakban: Gyvt.) szabályai szerint a térítési díjakat a tárgyév április elsejéig kell megállapítani.

A térítési díjak emelésére 2020. május 1-jei hatállyal került sor. Azonban az alábbi jogszabályi rendelkezésekre tekintettel a Rendeletben meghatározott térítési díjak emelésére nem volt lehetőség.

A koronavírus-világjárvány nemzetgazdaságot érintő hatásának enyhítése érdekében szükséges gazdasági intézkedésről szóló 603/2020. (XII.18.) Kormányrendelet (a továbbiakban: Korm. rendelet) alapján **a helyi önkormányzat, valamint a helyi önkormányzat által fenntartott költségvetési szerv, nonprofit szervezet, egyéb szervezet, a helyi önkormányzat többségi tulajdoni részesedésével működő gazdasági társaság, a helyi önkormányzat többségi tulajdoni részesedésével működő gazdasági társaság által alapított gazdasági társaság, a képviselő-testület feladatkörébe tartozó közszolgáltatás ellátására szerződéssel rendelkező, a polgári perrendtartásról szóló törvény szerinti gazdálkodó szervezet az általa nyújtott szolgáltatásért, végzett tevékenységéért megállapított díj, az önkormányzati vagyonnal való gazdálkodás keretében felmerülő díj, illetve egyéb díjfizetési kötelezettség (a továbbiakban együtt: díj) mértéke nem lehet magasabb, mint az ugyanazon díjnak az e rendelet hatálybalépését megelőző napon hatályos és alkalmazandó mértéke.**

A Magyarország helyi önkormányzatairól szóló 2011. évi CLXXXIX. törvény 13.§ (1) bekezdése 8. pontja értelmében helyi közügynek, valamint a helyben biztosítható közfeladatok körében ellátandó helyi önkormányzati feladatnak minősülnek a gyermekjóléti szolgáltatások és ellátások, tehát, ezen díjakra is kiterjed a lentebb hivatkozott Átmeneti tv. hatálya.

A veszélyhelyzettel összefüggő átmeneti szabályokról szóló 2021. évi XCIX. törvény (a továbbiakban: Átmeneti tv.) 147.§ (1) bekezdése alapján a koronavírus-világjárvány nemzetgazdaságot érintő hatásának enyhítése érdekében szükséges gazdasági intézkedésről

szóló 603/2020. (XII. 18.) Korm. rendelet (a továbbiakban: Korm. rendelet) hatálybalépésének napjától (2020. december 19.) 2022. június 30. napjáig – többek között - az önkormányzat, költségvetési szerve által nyújtott szolgáltatásért, végzett tevékenységéért megállapított díjat, az önkormányzati vagyonnal való gazdálkodás keretében felmerülő díjat, illetve egyéb díjfizetési kötelezettség (a továbbiakban együtt: díj) mértékét nem emelheti.

A Korm. rendelet és az Átmeneti tv. rendelkezései alapján a 2021. évben térítési díj emelés nem történt, illetve 2022. évben 2022. június 30. napjáig sem lehet a térítési díjat megemelni, annak ellenére, hogy drasztikus élelmiszer áremelkedés történt az elmúlt 2 évben.

**A fenti rendelkezések 2022. június 30. napjáig voltak érvényben, 2022. július 01. napjától emelhetőek az intézményi térítési díjak.**

A veszélyhelyzettel összefüggő átmeneti szabályokról szóló 2021. évi XCIX. törvény 147. §-ában foglalt helyi díjmegállapítási moratórium 2022. június 30-án megszűnt. Az élelmiszer- és energiaárak nagymértékű növekedésére, továbbá a helyi önkormányzatokat általában érintő kormányzati elvonásokra tekintettel az önkormányzati rendeletekben megállapított díjak módosítása vált szükségessé.

A jelenlegi díjemelést indokolja, hogy a megváltozott makrogazdasági körülmények következtében az élelmiszerárak, a közüzemi díjak, illetve a bérköltségek az évek során drasztikusan megemelkedtek, amelyet az önkormányzat már nem tud teljes egészében átvállalni.

**A Szoc. tv. és a Gyvt. meghatározza, hogy a térítési díjak mértéke nem haladhatja meg a szolgáltatás önköltségét.**

Az önkormányzat fenntartásában működő költségvetési szerv az általa végzett szolgáltatásokhoz 2022. évre elvégezte az önköltségszámítást, amely a térítési díjak megállapítását alapozza meg.

*A jelen előterjesztés alapjául szolgál az intézményvezetők előterjesztés mellékletét képező javaslata.*

Kérem az előterjesztésben foglaltak megvitatását és rendelet-tervezetben foglalt térítési díj emelés elfogadását.

**Uj-Tóza Csabáné sk.  
polgármester**

## Általános indokolás

A személyes gondoskodást nyújtó szociális ellátások térítési díjáról szóló 4/2017. (III.31.) önkormányzati rendelet (a továbbiakban: Rendelet) tartalmazza a személyes gondoskodást nyújtó alapellátásokat, valamint a szociális ellátások és étkeztetések intézményi térítési díjainak (a továbbiakban együttesen: térítési díjak) mértékét, a gyermekétkeztetésről szóló 5/2017. (III.31.) önkormányzati rendelet pedig a gyermekétkeztetésről rendelkezik.

A szociális igazgatásról és szociális ellátásokról szóló 1993. évi III. törvény (a továbbiakban: Szoc.tv.) és a gyermekek védelméről és a gyámügyi igazgatásról szóló 1997. évi XXXI. törvény (a továbbiakban: Gyvt.) szabályai szerint a térítési díjakat a tárgyév április elsejéig kell megállapítani.

A térítési díjak emelésére 2020. május 1-jei hatállyal került sor. Azonban az alábbi jogszabályi rendelkezésekre tekintettel a Rendeletben meghatározott térítési díjak emelésére nem volt lehetőség.

A koronavírus-világjárvány nemzetgazdaságot érintő hatásának enyhítése érdekében szükséges gazdasági intézkedésről szóló 603/2020. (XII.18.) Kormányrendelet (a továbbiakban: Korm. rendelet) alapján **a helyi önkormányzat, valamint a helyi önkormányzat által fenntartott költségvetési szerv, nonprofit szervezet, egyéb szervezet, a helyi önkormányzat többségi tulajdoni részesedésével működő gazdasági társaság, a helyi önkormányzat többségi tulajdoni részesedésével működő gazdasági társaság által alapított gazdasági társaság, a képviselő-testület feladatkörébe tartozó közszolgáltatás ellátására szerződéssel rendelkező, a polgári perrendtartásról szóló törvény szerinti gazdálkodó szervezet az általa nyújtott szolgáltatásért, végzett tevékenységéért megállapított díj, az önkormányzati vagyonnal való gazdálkodás keretében felmerülő díj, illetve egyéb díjfizetési kötelezettség (a továbbiakban együtt: díj) mértéke nem lehet magasabb, mint az ugyanazon díjnak az e rendelet hatálybalépését megelőző napon hatályos és alkalmazandó mértéke.**

**A fenti rendelkezések 2022. június 30. napjáig voltak érvényben, 2022. július 01. napjától emelhetők az intézményi térítési díjak.**

A veszélyhelyzettel összefüggő átmeneti szabályokról szóló 2021. évi XCIX. törvény 147. §-ában foglalt helyi díjmegállapítási moratórium 2022. június 30-án megszűnt. Az élelmiszer- és energiaárak nagymértékű növekedésére, továbbá a helyi önkormányzatokat általában érintő kormányzati elvonásokra tekintettel az önkormányzati rendeletekben megállapított díjak módosítása vált szükségessé.

**Részletes indokolás**  
**Nekézseny Községi Önkormányzat Képviselő-testületének**  
**...../2022. (.....) önkormányzati rendelete**  
**a gyermekétkeztetésről szóló 5/2017. (III.31.) önkormányzati rendelet**  
**módosításáról**

- 1.§-hoz:** Az intézményi gyermekétkeztetés térítési díját határozza meg.  
**2.§-hoz:** Hatályba lépésről rendelkezik.

**ELŐZETES HATÁSTANULMÁNY**  
**Nekézseny Községi Önkormányzat Képviselő-testületének**  
**...../2022. (.....) önkormányzati rendelete**  
**a gyermekétkeztetésről szóló 5/2017. (III.31.) önkormányzati rendelet**  
**módosításáról**

**I. Várható társadalmi hatások**

A díjemelés társadalmi hatása nem érzékelhető, hiszen az óvodába járó gyermekek egyike után sem kell térítési díjat fizetni. A rendeletmódosítás által, figyelemmel a nemzetgazdaság aktuális körülményeire, a feladatellátás zavartalanul biztosítható.

**II. Várható gazdasági, költségvetési hatások**

Az intézményi működési bevétel várhatóan szinten marad.

**III. Várható környezeti hatások**

A rendeletben foglaltak végrehajtásának környezetre gyakorolt hatása nincs.

**IV. Várható egészségügyi következmények**

A rendeletben foglaltak végrehajtásának egészségügyi hatása nincs.

**V. Adminisztratív terheket befolyásoló hatások**

A rendeletben foglaltak végrehajtásának adminisztratív terheket befolyásoló hatása: a díjváltozásról ki kell értesíteni az érintetteket.

**VI. A rendelet megalkotásának szükségessége, a jogalkotás elmaradásának várható következményei**

Figyelemmel arra, hogy a gyermekek védelméről és a gyámügyi igazgatásról szóló 1997. évi XXXI. törvény 21/A. § (6) bekezdése szerinti feladatellátást biztosító járulékos költségek (élelmiszerárak, közüzemi díjak) az Ukrajnában zajló orosz-ukrán konfliktus makrogazdasági következményeként emelkedtek, a feladatellátás zavartalansága érdekében emelni szükséges a nyersanyagnorma és a térítési díj összegeit.

**VII. A rendelet alkalmazásához szükséges személyi, szervezeti, tárgyi és pénzügyi feltételek**

A rendelet alkalmazása nem igényel többlet személyi, szervezeti, tárgyi és pénzügyi feltételeket.

**Részletes indokolás**  
**Nekézseny Községi Önkormányzat Képviselő-testületének**  
**...../2022. (.....) önkormányzati rendelete**  
**a személyes gondoskodást nyújtó szociális ellátások térítési díjáról szóló 4/2017. (III.31.)**  
**önkormányzati rendelet módosításáról**

- 1.§-hoz:** A szociális alapszolgáltatások intézményi térítési díját határozza meg.  
**2.§-hoz:** A rendelet 1. mellékletét módosítja.  
**3.§-hoz:** Hatályba lépésről rendelkezik.

**ELŐZETES HATÁSTANULMÁNY**  
**Nekézseny Községi Önkormányzat Képviselő-testületének**  
**...../2022. (.....) önkormányzati rendelete**  
**a személyes gondoskodást nyújtó szociális ellátások térítési díjáról szóló 4/2017. (III.31.)**  
**önkormányzati rendelet módosításáról**

**I. Várható társadalmi hatások**

A díjemelés hatására várható, hogy a szociális rászorultságuk ellenére többen nem veszik igénybe a szociális alapszolgáltatásokat. A rendeletmódosítás által, figyelemmel a nemzetgazdaság aktuális körülményeire, a feladatellátás zavartalanul biztosítható.

**II. Várható gazdasági, költségvetési hatások**

Az intézményi működési bevétel várhatóan szinten marad. A megemelt térítési díjak az ellátás, szolgáltatás nyújtásához szükséges önkormányzati hozzájárulást csökkentik.

**III. Várható környezeti hatások**

A rendeletben foglaltak végrehajtásának környezetre gyakorolt hatása nincs.

**IV. Várható egészségügyi következmények**

A rendeletben foglaltak végrehajtásának egészségügyi hatása nincs.

**V. Adminisztratív terheket befolyásoló hatások**

A rendeletben foglaltak végrehajtásának adminisztratív terheket befolyásoló hatása: a díjváltozásról ki kell értesíteni az érintetteket.

**VI. A rendelet megalkotásának szükségessége, a jogalkotás elmaradásának várható következményei**

Amennyiben az önkormányzat nem emeli meg a térítési díjakat, akkor a nyersanyag norma és a térítési díj különbözetét az önkormányzatnak kell finanszírozni, és a működő intézmények működőképessége kerülne veszélybe az árindex időközben megnövekedett mértéke miatt.

**VII. A rendelet alkalmazásához szükséges személyi, szervezeti, tárgyi és pénzügyi feltételek**

A rendelet alkalmazása nem igényel többlet személyi, szervezeti, tárgyi és pénzügyi feltételeket.

Nekézsenyi Napraforgó Óvoda  
3646 Nekézseny, Zrínyi út. 6.  
Tel: 06-48-438 293

Telephely:  
Konyha  
3646 Nekézseny, Zrínyi út. 4.  
Tel: 06-48-655 142

## Beszámoló a Nekézsenyi Napraforgó Óvoda által működtetett Konyha munkájáról 2021.évről

Alaptevékenység: óvodai étkeztetés

szociális étkeztetés

vendég és alkalmazotti étkeztetés

### Közétkeztetés szerepe a mindennapokban

A közétkeztetés azért lényeges kérdés, mert az egészséges táplálkozás alapjait, annak rendszerességét és kulturáltságát a gyermekkorban kell megalapozni.

Étlapjainkat szabályozza a 37/214 (IV.30) EMMI rendelet, mely a közétkeztetésre vonatkozó táplálkozás-egészségügyi előírásokra ad utasítást. Az étrendet korcsoportonkénti élettani szükségletének megfelelő energia tartalmú, összetételű ételekből, italokból kell összeállítani.

Mivel az étkezők egy része óvodás és időskorú, ezért elsődlegesnek tartjuk, hogy az étlap gerincét a főzelékfélék, jó minőségű fehérjék, szezonális gyümölcsök alkossák. Húsféle (sertés, csirke, pulyka, hal) kevés kivétellel minden nap szerepel az étlapon.

Konyhánk törekvése arra, hogy az élelmiszer biológialig és kémiaailag biztonságos legyen, ezért nagy segítséget nyújt a **HACCP** alkalmazása. A rendszer a gyártás és a forgalmazás műveleteit oly módon szabályozza, hogy megakadályozza a veszélyhelyzetek kialakulását.

**Konyhánk jelenlegi kapacitása 100 adag, az étkeztetési feladatait a törvényben foglaltaknak megfelelően biztosítja, fennakadásoktól mentesen ellátja.**

A konyha kis alapterülete és technikai felszereltsége nem teszi lehetővé a kapacitás növelését.

**Az étkeztetés igénybe vevők összetétele:**

- óvodás gyermek 15 fő
- szociális étkezők 35 fő
- alkalmazotti étkezők 12 fő
- vendég étkezők 3-10 fő

**Az étkeztetést az alábbiak szerint oldjuk meg:**

**elvitellel és kiszállítással**

**Az étkeztetés biztosítása hétfőtől-péntekig történik.**

A szükséges két ételhordó garnitúrát az étkezést igénylőnek kell megvásárolnia.

Az ételhordók fertőtlenítését a konyhán végezzük.

**Normatíva:**

óvodás gyermek 370 ft

szociális ebéd 250 ft

dolgozói ebéd 250 ft

vendég ebéd 250ft

**A konyha 2021-ben az alábbi adagszámokat biztosította:**

alkalmazotti ebéd 2501 adag

szociális ebéd 6574 adag

vendég ebéd 1528 adag

óvodai napi háromszori étkezés 2579 adag



### **2021.évi anyagfelhasználás (nettó érték):**

norma szerint felhasználható	3 604 980,00 ft
norma szerint felhasznált	4 478 114,64 ft
többlet felhasználás	<b>873 134,64 ft</b>

2021 szeptemberétől szociális étkeztetést biztosítunk Lénárddaróc 9 lakosának, amelyet a lénárddaróci önkormányzat falugondnoki ellátás keretein belül szállít ki az igénybevevőknek.

### **A többlet felhasználást sajnos a pandémia miatt nem lehetett térítési díj emeléssel kompenzálni.**

A normatíva és a térítési díj emelése indokolt lenne, mert az élelmiszerek, alapanyagok beszerzési ára nagy mértékben megemelkedett, így a jelenlegi normatívából az éves ellátás az étkező csoportok számára nem állítható ebből a keretből, plusz költséget igényel!

### **Személyi feltételek**

A konyhai dolgozók létszáma és munkakör szerinti megoszlása 2021.december 31-én.

1 fő szakács

1 fő konyhai kisegítő

1 fő ételmezésvezető

1 fő közmunkás konyhai kisegítő

Összesen: 4 fő és ebből 3 fő aktívan dolgozott egész évben.

Az alkalmazottak számának növelése indokolt lenne, ugyanis a pandémia miatt megnövekedett a takarítási és fertőtlenítési feladat. A személyzet megbetegedése, szabadságoltatása esetén is fontos lenne.

### **Korszerűsítés**

2021 évben épületen kívüli gázcsövek festése, nagytakarítás a nyári leállás ideje alatt megvalósult.

A konyhánk új krómozott edényekkel, mosógéppel, műanyag edényekkel gyarapodott, ami nagyban elősegíti a munkánkat.

### **2022 évi célkitűzés**

A martinsalakos építésű konyha állagának fenntartása, konyha eszközeinek bővítése.

A jövőben is jó kapcsolatot kívánunk fenntartani az önkormányzattal, intézményekkel, szeretnénk mindenki megalégedésére végezni munkánkat.

Nekézseny, 2022. 06.14.

Tisztelettel: Pamlényi Arturné  
élelmezésvezető

Mellékletben megtalálható a térítési díj és norma emelési javaslat.

2022. január

Ételpválaszték	Étkezés típus	Igény	Norma	Felhasználható	Felhasznált	Megtakarítás	Többlet felhasználás	tényleges napi felhasználás/fő	%-os növekedés
Alkalmazottak, ebéd	ebéd	279	<b>250,00</b>	69 750,00	86 768,57	-17 018,57	17 018,57	<b>311,00</b>	124%
normál háromszori	normál háromszori	220	<b>370,00</b>	81 400,00	117 719,54	-36 319,54	36 319,54	<b>535,09</b>	145%
Normál, ebéd	ebéd	419	<b>250,00</b>	104 750,00	131 432,93	-26 682,93	26 682,93	<b>313,68</b>	125%
Normál, ebéd (70 évtől)	ebéd	337	<b>250,00</b>	84 250,00	105 582,36	-21 332,36	21 332,36	<b>313,30</b>	125%
Vendégebéd	ebéd	100	<b>250,00</b>	25 000,00	30 984,12	-5 984,12	5 984,12	<b>309,84</b>	124%
		<b>1355</b>			<b>472 487,52</b>		<b>107 337,52</b>		

2022. február

Ételpválaszték	Étkezés típus	Igény	Norma	Felhasználható	Felhasznált	Megtakarítás	Többlet felhasználás	tényleges napi felhasználás/fő	%-os növekedés
Alkalmazottak, ebéd	ebéd	278	<b>250,00</b>	69 500,00	94 933,72	-25 433,72	25 433,72	<b>341,49</b>	137%
normál háromszori	normál háromszori	243	<b>370,00</b>	89 910,00	130 751,39	-40 841,39	40 841,39	<b>538,07</b>	145%
Normál, ebéd	ebéd	420	<b>250,00</b>	105 000,00	144 254,23	-39 254,23	39 254,23	<b>343,46</b>	137%
Normál, ebéd (70 évtől)	ebéd	333	<b>250,00</b>	83 250,00	114 164,43	-30 914,43	30 914,43	<b>342,84</b>	137%
Vendégebéd	ebéd	77	<b>250,00</b>	19 250,00	26 618,54	-7 368,54	7 368,54	<b>345,70</b>	138%
		<b>1351</b>			<b>510 722,31</b>		<b>143 812,31</b>		

2022. március

Ételpválaszték	Étkezés típus	Igény	Norma	Felhasználható	Felhasznált	Megtakarítás	Többlet felhasználás	tényleges napi felhasználás/fő	%-os növekedés
Alkalmazottak, ebéd	ebéd	314	<b>250,00</b>	78 500,00	104 102,38	-25 602,38	25 602,38	<b>331,54</b>	133%
normál háromszori	normál háromszori	290	<b>370,00</b>	107 300,00	153 431,12	-46 131,12	46 131,12	<b>529,07</b>	143%
Normál, ebéd	ebéd	433	<b>250,00</b>	108 250,00	143 605,08	-35 355,08	35 355,08	<b>331,65</b>	133%
Normál, ebéd (70 évtől)	ebéd	330	<b>250,00</b>	82 500,00	109 121,58	-26 621,58	26 621,58	<b>330,67</b>	132%
Vendégebéd	ebéd	164	<b>250,00</b>	41 000,00	54 660,59	-13 660,59	13 660,59	<b>333,30</b>	133%
		<b>1531</b>			<b>564 920,75</b>		<b>147 370,75</b>		

2022. április

Ételpválaszték	Étkezés típus	Igény	Norma	Felhasználható	Felhasznált	Megtakarítás	Többlet felhasználás	tényleges napi felhasználás/fő	%-os növekedés
Alkalmazottak, ebéd	ebéd	236	<b>250,00</b>	59 000,00	79 340,53	-20 340,53	20 340,53	<b>336,19</b>	134%

normál háromszori	normál háromszori	235	<b>370,00</b>	86 950,00	126 353,13	-39 403,13	39 403,13	<b>537,67</b>	145%
Normál, ebéd	ebéd	336	<b>250,00</b>	84 000,00	113 790,74	-29 790,74	29 790,74	<b>338,66</b>	135%
Normál, ebéd (70 évtől)	ebéd	253	<b>250,00</b>	63 250,00	85 447,79	-22 197,79	22 197,79	<b>337,74</b>	135%
Vendégebéd	ebéd	136	<b>250,00</b>	34 000,00	45 609,72	-11 609,72	11 609,72	<b>335,37</b>	134%
		1196			450 541,91			<b>123 341,91</b>	

2022. május									
Ételpváltások	Érkezés típus	Igény	Norma	Felhasználható	Felhasználált	Megtakarítás	Többlet felhasználás	Igényleges napi felhasználás/fő	%-os növekedés
Alkalmazottak, ebéd	ebéd	338	<b>250,00</b>	84 500,00	118 164,52	-33 664,52	33 664,52	<b>349,60</b>	140%
normál háromszori	normál háromszori	345	<b>370,00</b>	127 650,00	194 495,95	-66 845,95	66 845,95	<b>563,76</b>	152%
Normál, ebéd	ebéd	403	<b>250,00</b>	100 750,00	141 491,39	-40 741,39	40 741,39	<b>351,10</b>	140%
Normál, ebéd (70 évtől)	ebéd	345	<b>250,00</b>	86 250,00	120 902,40	-34 652,40	34 652,40	<b>350,44</b>	140%
Vendégebéd	ebéd	217	<b>250,00</b>	54 250,00	75 092,27	-20 842,27	20 842,27	<b>346,05</b>	138%
		1648			650 146,53			<b>196 746,53</b>	

## Térítési díj emelés javaslat 2022 .06.15.

Étkezők megnevezése:	Jelenlegi nettó ár	Jelenlegi bruttó ár	Javasolt nettó ár	Javasolt bruttó ár
vendég	393	550	550 Ft	699 Ft
alkalmazotti	250	317,5	350 Ft	445 Ft
szociális	393	499,11	550 Ft	699 Ft
szociális	333	422,91	466 Ft	592 Ft
szociális	261	331,47	365 Ft	464 Ft
szociális	229	290,83	321 Ft	407 Ft

## Norma emelés javaslat

Étkezők megnevezése:	Jelenlegi	Javasolt
vendég	250	350
alkalmazotti	250	350
szociális	250	350
óvodás	370	520
	90+190+90	130+260+130

**HATÁROZATI JAVASLAT**  
**NEKÉZSENY KÖZSÉG ÖNKORMÁNYZATA KÉPVISELŐ-TESTÜLETÉNEK**  
**2022. JÚLIUS 13. NAPJÁN TARTANDÓ RENDKÍVÜLI NYÍLT ÜLÉSÉNEK**  
**6. NAPIRENDJÉHEZ**

**Tárgy:** Javaslát az önkormányzat által biztosított óvodai gyermekétkeztetés térítési díjának felülvizsgálatára

**Nekézseny Község Önkormányzata Képviselő-testületének .../2022. (VII.13.)**

**H A T Á R O Z A T A**

**Óvodai gyermekétkeztetés nyersanyagnormájának meghatározásáról**

Nekézseny Község Önkormányzata Képviselő-testülete az Önkormányzat által fenntartott konyha által biztosított gyermekétkeztetésre vonatkozó nyersanyagnormát az alábbiak szerint határozza meg **2022. szeptember 1. napjától:**

Óvodai gyermekétkeztetés napi nyersanyag normája

nettó **520.-Ft**, melyből:

tízórai: 130.-Ft

ebéd: 260.-Ft

uzsonna: 130.-Ft

**Nekézseny Község Önkormányzata Képviselő-testületének ...../2022. (.....) önkormányzati rendelete**

**a gyermekétkeztetésről szóló 5/2017. (III.31.) önkormányzati rendelet módosításáról**

Nekézseny Községi Önkormányzat Képviselő-testülete Magyarország Alaptörvénye 32. cikk (1) bekezdés a) pontjában biztosított jogalkotói jogkörében eljárva, a gyermekek védelméről és a gyámügyi igazgatásról szóló 1997. évi XXXI. törvény 147. § (1) bekezdésében foglalt felhatalmazás alapján, a Magyarország helyi önkormányzatokról szóló 2011. évi CLXXXIX. törvény 13. § (1) bekezdés 8. pontjában meghatározott feladatkörében eljárva, az alábbiakat rendeli el:

**1. §**

A gyermekétkeztetésről szóló 5/2017. (III.31.) önkormányzati rendelet 3. § (1) bekezdése helyébe a következő rendelkezés lép:

„(1) A természetbeni ellátásként biztosított intézményi gyermekétkeztetés térítési díja:

a.) <sup>1,2,3</sup> Óvoda: 520.-Ft/nap;”

**2. §**

Ez a rendelet 2022. szeptember 1-jén lép hatályba.

Uj-Tózsza Csabáné  
polgármester

Dr. Szűcs-Tardi Beáta  
jegyző

**Nekézseny Község Önkormányzata Képviselő-testületének 7/2022. (VII. 27.) önkormányzati rendelete**

**a gyermekétkeztetésről szóló 5/2017. (III.31.) önkormányzati rendelet módosításáról**

Nekézseny Községi Önkormányzat Képviselő-testülete Magyarország Alaptörvénye 32. cikk (1) bekezdés a) pontjában biztosított jogalkotói jogkörében eljárva, a gyermekek védelméről és a gyámügyi igazgatásról szóló 1997. évi XXXI. törvény 147. § (1) bekezdésében foglalt felhatalmazás alapján, a Magyarország helyi önkormányzatokról szóló 2011. évi CLXXXIX. törvény 13. § (1) bekezdés 8. pontjában meghatározott feladatkörében eljárva, az alábbiakat rendeli el:

**1. §**

A gyermekétkeztetésről szóló 5/2017. (III.31.) önkormányzati rendelet 3. § (1) bekezdése helyébe a következő rendelkezés lép:

„(1) A természetbeni ellátásként biztosított intézményi gyermekétkeztetés térítési díja:

a.) <sup>1,2,3</sup> Óvoda: 520.-Ft/nap;”

**2. §**

Ez a rendelet 2022. szeptember 1-jén lép hatályba.

  
Uj-Tózsza Csabáné  
polgármester



  
Dr. Szücs-Tardi Beáta  
jegyző

**HATÁROZATI JAVASLAT**  
**NEKÉZSENY KÖZSÉG ÖNKORMÁNYZATA KÉPVISELŐ-TESTÜLETÉNEK**  
**2022. JÚLIUS 13. NAPJÁN TARTANDÓ RENDKÍVÜLI NYÍLT ÜLÉSÉNEK**  
**7. NAPIRENDJÉHEZ**

**Tárgy:** Javaslát az önkormányzat által biztosított szociális étkeztetés térítési díjának felülvizsgálatára

**Nekézseny Község Önkormányzata Képviselő-testületének .../2022. (VII.13.)**

**H A T Á R O Z A T A**  
**Az étkeztetés napi nyersanyagnormájának megállapításáról**

Nekézseny Község Önkormányzata Képviselő-testülete az étkeztetés napi nyersanyagnormáját 2022. szeptember 1. napjától **350.-Ft/fő**-ben állapítja meg.



**HATÁROZATI JAVASLAT**  
**NEKÉZSENY KÖZSÉG ÖNKORMÁNYZATA KÉPVISELŐ-TESTÜLETÉNEK**  
**2022. JÚLIUS 13. NAPJÁN TARTANDÓ RENDKÍVÜLI NYÍLT ÜLÉSÉNEK**  
**7. NAPIRENDJÉHEZ**

**Tárgy:** Javaslát az önkormányzat által biztosított szociális étkeztetés térítési díjának felülvizsgálatára

**Nekézseny Község Önkormányzata Képviselő-testületének .../2022. (VII.13.)**

**H A T Á R O Z A T A**  
**A vendégebéd térítési díjának megállapításáról**

Nekézseny Község Önkormányzata Képviselő-testülete a vendégebéd napi térítési díját 2022. szeptember 1. napjától **630.- Ft/fő**-ben állapítja meg.

**HATÁROZATI JAVASLAT**  
**NEKÉZSENY KÖZSÉG ÖNKORMÁNYZATA KÉPVISELŐ-TESTÜLETÉNEK**  
**2022. JÚLIUS 13. NAPJÁN TARTANDÓ RENDKÍVÜLI NYÍLT ÜLÉSÉNEK**  
**7. NAPIRENDJÉHEZ**

**Tárgy:** Javaslat az önkormányzat által biztosított szociális étkeztetés térítési díjának felülvizsgálatára

Nekézseny Község Önkormányzata Képviselő-testületének .../2022. (VII.13.)

**H A T Á R O Z A T A**  
**Alkalmazotti térítési díj megállapításáról**

Nekézseny Község Önkormányzata Képviselő testülete  
az alkalmazotti térítési díjat 2022. szeptember 1. napjától  
**325.-Ft/fő**-ben állapítja meg.

**Nekézseny Község Önkormányzata Képviselő-testületének .../2022. (.....) önkormányzati rendelete**

**a személyes gondoskodást nyújtó szociális ellátások térítési díjáról szóló 4/2017. (III.31.) önkormányzati rendelet módosításáról**

Nekézseny Községi Önkormányzat Képviselő-testülete a szociális igazgatásról és szociális ellátásokról szóló 1993. évi III. törvény 92. § (1) bekezdés a) pontjában és a 92. § (2) bekezdés f) pontjában kapott felhatalmazás alapján, az Alaptörvény 32. cikk (1) bekezdés a) pontjában meghatározott feladatkörében eljárva a következőket rendeli el:

**1. §**

A személyes gondoskodást nyújtó szociális ellátások térítési díjáról szóló 4/2017. (III.31.) önkormányzati rendelet 3. § a) és b) pontja helyébe a következő rendelkezések lépnek:

*(A szociális alapszolgáltatások intézményi térítési díja:)*

- „a) szociális étkeztetés 520.- Ft/ebéd,*
- b) ebéd kihordási díj 91.- Ft/ebéd,“*

**2. §**

A személyes gondoskodást nyújtó szociális ellátások térítési díjáról szóló 4/2017. (III.31.) önkormányzati rendelet 1. melléklete az 1. melléklet szerint módosul.

**3. §**

Ez a rendelet 2022. szeptember 1-jén lép hatályba.

Uj-Tózsza Csabáné  
polgármester

Dr. Szűcs-Tardi Beáta  
jegyző

„1. melléklet

## TÉRÍTÉSI DÍJKEDVEZMÉNYEK

### *Szociális étkeztetés*

Jövedelem összege	Térítési díj kedvezmény Ft-ban	Fizetendő térítési díj Ft-ban + ÁFA	Kihordási díj
0 - 28.500	222	298	48
28.501 – 42.749	181	339	60
42.750 – 64.126	113	407	69
64.127 – 85.500	87	433	79
85.501 - felett	9	511	91

### *HÁZI SEGÍTSÉGNYÚJTÁS*

Térítési díjkedvezmény Ft-ban: 240.-Ft/óra”

**Nekézseny Község Önkormányzata Képviselő-testületének 8/2022. (VII. 27.) önkormányzati rendelete**

**a személyes gondoskodást nyújtó szociális ellátások térítési díjáról szóló 4/2017. (III.31.) önkormányzati rendelet módosításáról**

Nekézseny Községi Önkormányzat Képviselő-testülete a szociális igazgatásról és szociális ellátásokról szóló 1993. évi III. törvény 92. § (1) bekezdés a) pontjában és a 92. § (2) bekezdés f) pontjában kapott felhatalmazás alapján, az Alaptörvény 32. cikk (1) bekezdés a) pontjában meghatározott feladatkörében eljárva a következőket rendeli el:

**1. §**

A személyes gondoskodást nyújtó szociális ellátások térítési díjáról szóló 4/2017. (III.31.) önkormányzati rendelet 3. § a) és b) pontja helyébe a következő rendelkezések lépnek:

*(A szociális alapszolgáltatások intézményi térítési díja:)*

- „a) szociális étkeztetés 520.- Ft/ebéd,
- b) ebéd kihordási díj 91.- Ft/ebéd,”

**2. §**

A személyes gondoskodást nyújtó szociális ellátások térítési díjáról szóló 4/2017. (III.31.) önkormányzati rendelet 1. melléklete az 1. melléklet szerint módosul.

**3. §**

Ez a rendelet 2022. szeptember 1-jén lép hatályba.

  
Uj-Tózsza Csabáné  
polgármester



  
Dr. Szűcs-Tardi Beáta  
jegyző

„1. melléklet

**TÉRÍTÉSI DÍJKEDVEZMÉNYEK***Szociális étkeztetés*

Jövedelem összege	Térítési díj kedvezmény Ft-ban	Fizetendő térítési díj Ft-ban + ÁFA	Kihordási díj
0 - 28.500	222	298	48
28.501 – 42.749	181	339	60
42.750 – 64.126	113	407	69
64.127 – 85.500	87	433	79
85.501 - felett	9	511	91

*HÁZI SEGÍTSÉGNYÚJTÁS*

Térítési díjkedvezmény Ft-ban: 240.-Ft/óra”



**5353 Nekézseny**

**TULAJDONOSI HOZZÁJÁRULÓ NYILATKOZAT**

Alulírott **Uj-Tózsza Csabáné polgármester, Nekézseny Község Önkormányzat** (cím: 3646 Nekézseny, Kossuth Lajos u. 1., adószám:15734594-2-05), **mint a nekézsenyi 041/11 helyrajzi számú telekingatlan kizárólagos tulajdonosának képviselője** hozzájárulok, hogy a **Vantage Towers Zrt.** (a továbbiakban: **Vantage**) a nevezett ingatlanon mobil rádiótelefon hálózathoz szükséges távközlési állomás (41,5 m magas antenntartó torony és rádiótechnikai berendezések) létesítsen és az ehhez szükséges építési és kapcsolódó engedélyeket beszeresse.

Jelen nyilatkozat aláírásával az állomás építési engedélyeztetési eljárásának lefolytatásához és a jogerős építési engedély megérkezése után a kivitelezési munkák megkezdéséhez hozzájárulok.

Jelen hozzájárulást a **Vantage** kérésére, a **Nemzeti Média- és Hírközlési Hatóság** részére adtam ki.

Nekézseny, 2022. 06. 27.

.....  
Uj-Tózsza Csabáné polgármester

Tanú1:

Tanú1:

Név:

Név:

Szig:

Szig:

Lakcím:

Lakcím:



**5353 Nekézseny**

## **TULAJDONOSI HOZZÁJÁRULÓ NYILATKOZAT**

Alulírott **Uj-Tózsza Csabáné polgármester, Nekézseny Község Önkormányzat** (cím: 3646 Nekézseny, Kossuth Lajos u. 1., adószám:15734594-2-05 ), **mint a nekézsenyi 041/11** helyrajzi számú telekingatlan kizárólagos tulajdonosának képviselője hozzájárulok, hogy a **Vantage Towers Zrt.** (a továbbiakban: **Vantage**) a nevezett ingatlanon mobil rádiótelefon hálózathoz szükséges távközlési állomás (41,5 m magas antenntartó torony és rádiótechnikai berendezések) által igénybe veendő területet a művelésből saját költségére kivonassa és az ehhez szükséges (szak)hatósági engedélyeket beszerezze.

Jelen hozzájárulást a **Vantage** kérésére, az illetékes **Földhivatal** részére adtam ki.

Nekézseny, 2022.06.27.

.....  
Uj-Tózsza Csabáné polgármester

Tanú1:

Tanú1:

Név:

Név:

Szig:

Szig:

Lakcím:

Lakcím:



**VANTAGE  
TOWERS**

**Vantage Towers Zrt.  
1096 Budapest,  
Lechner Ödön Fásor 6.**



**METALCOM** GROUP  
FUTURE TECHNOLOGIES

**MetALCOM**  
Távközlési és Rendszerintegrációs Zrt.  
1107 Budapest, Fogadó utca 4.

**5353 NEKÉZSENY KÜLTÉRI ÁLLOMÁS  
(VODAFONE 41,5M MAGAS RÁCSOS  
TORONY)  
ÉPÍTÉSI ENGEDÉLYEZÉSI TERVE**

**5353 NEKÉZSENY**  
3646 Nekézseny, külterület, hrsz: 041/11.

1. verzió

2022. május

## TARTALOMJEGYZÉK

1. Aláírólap
2. Tervezői nyilatkozat
3. Műszaki leírás
4. Rajzi melléletek

helyszínkód	rajzsám	rajz		lépték
5353-V1-	PD01	meglévő állapot	Általános térképmásolat	1:2000
5353-V1-	PD02	meglévő állapot	Átnézeti helyszínrajz	1:1000
5353-V1-	PD03	meglévő állapot	Helyszínrajz	1:100
5353-V1-	PD04	meglévő állapot	Északi oldalnézet	1:125
5353-V1-	PD05	meglévő állapot	Keleti oldalnézet	1:125
5353-V1-	PD06	tervezett állapot	Általános térképmásolat	1:2000
5353-V1-	PD07	tervezett állapot	Átnézeti helyszínrajz	1:1000
5353-V1-	PD08	tervezett állapot	Helyszínrajz	1:100
5353-V1-	PD09	tervezett állapot	Északi oldalnézet	1:125
5353-V1-	PD10	tervezett állapot	Keleti oldalnézet	1:125
5353-V1-	PD11	tervezett állapot	Nézet részletek	1:50
5353-V1-	PD12	tervezett állapot	Antennaelrendezés	1:25
5353-V1-	PD13	távlati állapot	Általános térképmásolat	1:2000
5353-V1-	PD14	távlati állapot	Átnézeti helyszínrajz	1:500
5353-V1-	PD15	távlati állapot	Helyszínrajz	1:100
5353-V1-	PD16	távlati állapot	Északi oldalnézet	1:125
5353-V1-	PD17	távlati állapot	Keleti oldalnézet	1:125
5353-V1-	PD18	távlati állapot	Nézet részletek	1:50
5353-V1-	PD19	távlati állapot	Antennaelrendezés	1:25

## ALÁÍRÓ LAP

**A 3646 Nekézseny, külterület, hrsz: 041/11.  
5353 NEKÉZSENY  
ÉPÍTÉSI ENGEDÉLYEZÉSI TERVDOKUMENTÁCIÓJÁHOZ**

Építtető: Vantage Towers Zrt.  
**1096 Budapest, Lechner Ödön fasor 6.**

Generálkivitelező: MetalCom Zrt.  
**1107 Budapest, Fogadó utca 4.**

Tartószerkezeti tervező: Csató György  
**okleveles építőmérnök  
T; SZÉS-1,2; GT 13-5724**



Budapest, 2022. május 23.

**TERVEZŐI NYILATKOZAT**  
építésügyi hatósági engedély kérelemhez*5353 NEKÉZSENY***Építető neve, címe:** VANTAGE TOWERS ZRT.  
1096 Budapest, Lechner Ödön fasor 6.**Építési tevékenység****helye, címe:** *3646 Nekézseny, külterület .....***helyrajzi száma:** *041/11.....***leírása, jellemzői, védettségi minősítése:** 41,5 m magas rácsos torony

A bányászatról szóló 1993. évi XLVIII. törvény (továbbiakban: Bt.) 1.§ (7), 3.§ (1a), 20.§ és 43.§ (2) bekezdéseire tekintettel az építési engedélyezési tervdokumentációt kiegészítem az ásványi nyersanyag érintettséget tartalmazó nyilatkozattal.

Előzetesen talajmechanikai vizsgálatot végeztünk, mely alapján kijelentem, hogy a torony építése során ásványi nyersanyag kitermelés nem történik.

Kelt: Budapest, 2022. május 23.



Csató György  
tartószerkezeti tervező  
T; SZÉS-1,2; GT 13-5724

Cím: *3646 Nekézseny, külterület, hrsz: 041/11.*  
Állomás: *5353 NEKÉZSENY*

## TERVEZŐI NYILATKOZAT

építésügyi hatósági engedély kérelemhez

**Építető neve, címe:** VANTAGE TOWERS ZRT.  
1096 Budapest, Lechner Ödön fasor 6.

### Építési tevékenység

**helye, címe:** 3646 Nekézseny, külterület.....

**helyrajzi száma:** 041/11.....

**leírása, jellemzői, védettségi minősítése:** 41,5 m magas rácsos torony  
létesítés

Alulírott Tervezők kijelentjük, hogy a **fenti ingatlanra készített - elvi, építési, egyszerűsített építési, fennmaradási-, bontási, összevont, ill..... ( a szükséges rész aláhúzendó, beírandó) – engedélyezési építészeti-műszaki tervdokumentációt a**

A) 20/2020 (XII. 18.) NMHH rendelete, a 312/2012. (XI. 8.) és a 191/2009. (IX. 15.) Korm. rendeletek figyelembe vételével készítettük el,

B.) a tervezett berendezés csak villamos energia ellátást igényel, más közműcsatlakozásra nincs szükség,

C./továbbá az **építészeti-műszaki dokumentáció esetében**

a) az általunk készített, antennákra és antennatartó szerkezetekre vonatkozó építészeti műszaki dokumentáció, megfelel a külön jogszabály alapján kidolgozott szakmai követelményeket megállapító szabályzatnak,

b) az általunk tervezett építészeti-műszaki megoldások megfelelnek az általános érvényű szakmai előírásoknak és a jogszabályokban meghatározott követelményeknek, így különösen a helyi építési szabályzat és az országos településrendezési és építési követelményekről szóló Kormányrendelet előírásaiban foglaltaknak, a minőségi, biztonsági, környezetvédelmi szabványoknak, az örökségvédelmi jogszabályok rendelkezéseinek, a megfelelőség igazolásokról szóló jogszabályok rendelkezéseire állnak, a szakági tervezők munkáját összehangoltuk,

Cím: 3646 Nekézseny, külterület, hrsz: 041/11.  
Állomás: 5353 NEKÉZSENY

- c) az építmény elhelyezésénél az Eht. 94. § (2) és (3) bekezdésében, valamint a 95. § (1) bekezdésében előírtakat figyelembe vettük, idegen tulajdonban lévő ingatlanon történő építés vagy bontás esetén a vagyonkezelőnek, vagy annak hiányában a tulajdonosi jogokat gyakorlóknak a hozzájáruló nyilatkozata rendelkezésre áll, az érintettek körét feltártuk,
- d) a jogszabályokban meghatározottaktól eltérés engedélyezése Igen / **Nem** szükséges,
- e) a vonatkozó nemzeti szabványtól eltérő műszaki megoldás alkalmazása esetén a szerkezet, eljárás vagy számítási módszer a szabvánnyal legalább egyenértékű, és
- f) az adott tervezési feladatra azonos módszert alkalmaztunk a hatások (terhek) és az ellenállások (teherbírás) megállapítására és azt a tervezés során teljes körűen alkalmaztuk,
- g) az építmény tervezésekor alkalmazott műszaki megoldás az Étv. 31. §-ban meghatározott követelményeknek megfelel,
- h) a betervezett építési célú termékeknek - jogszabályban meghatározott esetekben - a vonatkozó jóváhagyott műszaki specifikáció típusa és száma:.....,
- i) az építési, bontási tevékenységgel érintett építmény tartalmaz-e azbesztet, Igen / **Nem**
- j) az érintett terület közműegyeztetése, az érintett közreműködőkkel az egyeztetés megtörtént.
- j) nyersanyag kitermeléssel nem jár az építkezés.
- k) 362/2008 Korm. rendelet 1. melléklet 1. pontjára hivatkozva: „D” tűzveszélyességi osztályba sorolható az építés.
- l) 362/2008 Korm. rendelet 1. melléklet 2. pontjára hivatkozva: 100m-en kívül esik az építkezés az államhatártól.
- m) 362/2008 Korm. rendelet 1. melléklet 3. pontjára hivatkozva: Az építkezés nem érint Natura 2000-es területet, továbbá az építési, illetve bontási hulladék kezelés megfelel a hulladékgazdálkodási előírásoknak.
- n) 362/2008 Korm. rendelet 1. melléklet 5. pontjában megjelölt 400 m<sup>2</sup> vagy 500fm alatti  
Cím: 3646 Nekézseny, külterület, hrsz: 041/11.  
Állomás: 5353 NEKÉZSENY

területrészt vesz igénybe a tervezett állomás helye.

o) 362/2008 Korm. rendelet 1. melléklet 8. pontjára hivatkozva: A tervezett állomás 100 m-en kívül esik vasúti pálya szélső vágányának tengelyétől.

p) 362/2008 Korm. rendelet 1. melléklet 10. pontjára hivatkozva: Az építkezés felszínmozgás veszélyes, illetve bányászati tevékenységgel nem érintett területen valósul meg. Nyomvonaljellegű kőolaj-és földgázbányászati létesítmény, szállítóvezeték elosztóvezeték, célvezeték, valamint egyéb gáz és gáztermék vezeték biztonsági övezetén kívül valósul meg, ásványi nyersanyag kitermeléssel nem jár.

A Tervező szakmagyakorlási jogosultságát a tervdokumentáció aláíró lapján illetve a tervezői nyilatkozatban a névjegyzéki száma feltüntetésével igazolja.

**Felelős tervező neve, címe, jogosultságának száma:**

Neve: Csató György

címe: 2310 Szigetszentmiklós, Rév sor 101. jog. száma: T; SZÉS-1,2; GT 13-5724

Kelt: Budapest, 2022. május 23.



---

Csató György  
tartószerkezeti tervező  
T; SZÉS-1,2; GT 13-5724

## MŰSZAKI LEÍRÁS

### 1. Terv tárgya

Jelen terv a tárgyi ingatlanon kialakítandó Vodafone kültéri állomás létesítésének építési engedélyezési terve.

### 2. A bázisállomás főbb jellemzői

A bázisállomás helye:

3646 Nekézseny, külterület, hrsz: 041/11.

A tervezett bázisállomás Nekézseny település külterületén helyezkedik el. Az ingatlan a településről az Arany János közön kiérve, burkolatlan úton érhető el. Nincs körbekerítve. A bázisállomás egy 41,5 m magas GILTEK WIND típusú háromövéű rácsos acéltoronyból, valamint egy, a torony lábánál elhelyezett rádiótechnikai kültéri szekrényből (kabinetből) áll, amelybe a rádiótechnikai berendezések kerülnek. Az antennakábelek a kabinettől a tornyon elhelyezett konzolokra bilincselve éri el az antennákat. Az antennákhoz Turvatikas biztonsági hágcsón lehet feljutni.

A bázisállomás telepítéséhez nagyobb mérvű rézsűzésre és támfalra van szükség (max. kb. 185cm).

#### Tervezett Vodafone sektorsugárzó antennák:

szektorsugárzók:

P1: 330°

800/900

ADU4517R6v07, +37,49 m

mikroantennák:

P1: 1db Ø400mm mikroantenna +31,80m-en, 237°, 5892  
felé

Távlati állapotban a Vantage Towers által előírt standard antenna igényt vettük alapul:

- Mikro antenna szint: 4db Ø600mm átmérőjű antenna telepítése +41,00m középmagassággal.
- Szektor antenna szint: 6db 2,9m magas szektor antenna telepítése 3db H-adapter segítségével, +37,49m talpmagassággal.

Cím:

3646 Nekézseny, külterület, hrsz: 041/11.

Állomás:

5353 NEKÉZSENY



### 3. A jelenlegi állapot

A tervezési terület gyepvel borított önkormányzati tulajdon, nyugatról és északról vörös fenyő erdővel határolva. A lejtviszonyok jelentősek.

### 4. Alapadatok, adatfelvétel

A tervezés alapja a meglévő és általunk is fellelhető tervrajzok, ill. az általunk készített helyszíni felmérés.

A tervezett bázisállomás pozíciójának és magasságának meghatározása során az alábbi szempontok érvényesültek:

- A jelenleg meglévő Vodafone bázisállomásokról, azok további fejlesztésével lehetséges-e a nagysebességű mobilinternet lefedettség biztosítása.
- Van-e már meglévő távközlési létesítmény, ahonnan a település ellátottsága megoldható.
- Van-e meglévő olyan objektum (templomtorony, magas épület siló, víztorony, kémény) ahonnan a település ellátottsága megoldható és a bázisállomás mikrohullámú összeköttetésen keresztül beköthető a jelenlegi hálózatba.
- A terep adottságainak kihasználása mellett a lehető legalacsonyabb új távközlési létesítmény, ahonnan ellátható a település és megoldható annak mikrohullámú bekötése a meglévő hálózatba.
- Az építendő új távközlési létesítmény a lehető legkisebb optikai hatást gyakorolja a környezetére.
- Az NMHH ajánlásának megfelelően a telepítendő bázisállomás önkormányzati tulajdonú területre kerüljön, ha az lehetséges.
- Amennyiben lehetséges az újonnan telepítendő bázisállomás már meglévő ipari környezetbe, ipari parkba kerüljön telepítésre.
- A telepítendő bázisállomás bekötése a jelenleg meglévő hálózatba lehetséges legyen, mikrohullámú összeköttetés segítségével, amihez a két bázisállomás között optikai átlátás szükséges.

A fenti okok miatt szükséges új távközlési építmény létesítése a szolgáltató nagysebességű mobil internet ellátottságának biztosítására.

A helyi önkormányzattal történt egyeztetés és a helyi adottságok figyelembevételével került meghatározásra a jelenlegi helyszín.

A távközlési létesítmény minimális magasságának meghatározása számítógépes szimulációk segítségével történt.

## **5. Terület előkészítés**

### **5.1. Bontások - építések**

A kivitelezés során új bázisállomás épül, melyhez jelentős tereprendezési munkálatok szükségesek. Déli oldalon a telekhatár közelsége miatt támfal építésére van szükség, kb. 1,85m maximális magassággal. A támfal mögé szivárgó létesül. A bázisállomás többi oldalán rézsűzéssel megoldható a tereprendezés. A rendezett terepszint: 310,25m Bf.

### **5.2. Kiváltások - közmű**

Nincs kiváltandó közmű.

### **5.3. Fakivágás, faültetés**

A területileg illetékes zöldhatóság kérésére a bázisállomás tájba illesztendő. Ezért a keleti oldalon 5db facsemete ültetendő, az eredeti vegetációval megegyező fajból (erdei fenyő).

## **6. A telepítés részletes ismertetése**

### **6.1. Közmű ellátás**

Az állomás a villamosenergia-ellátáson kívül közműcsatlakozást nem igényel.

### **6.2. Elektromos energia ellátás**

Elektromos tervdokumentáció készítése nem képezi jelen tervfejezet részét.

### **6.3. A bázisállomás létesítményei**

#### **6.3.1. Az antenntartók szerkezete**

A tervezett +41,5 m magasságú GILTEK WIND öntartó rácsos szerkezetű torony egyenlő oldalú háromszög alaprajzú. 8 szekciós, melyből a felső 3db párhuzamos övű, a többi állandó mértékben kónuszosodik. A torony változó keresztmetszetű csőszelvényekből áll, a monolit vb. pontalaphoz lehorgonyozó csonkkal van rögzítve. A rácssíkokat övrudak és a közöttük lévő rácsozás alkotja. Az övrúd és a rácsrúd kapcsolata csomólemezes, csavarozott.

A szektorantenna-szinten egy pódium helyezendő a +39,20 m szintre. A pódium járófelülete taposórácsból készül. A taposófelület biztonságos használatához szükséges

Cím:

*3646 Nekézseny, külterület, hrsz: 041/11.*

Állomás:

**5353 NEKÉZSENY**

a korlát kialakítása.

A torony szerkezete a lehorgonyzó szerelvény kivételével tűzihorganyzott felületvédelmet kap, a torony esetleges vörös fehér mázolása és akadályfény kiépítése a szakhatósági előírások szerint történik.

A toronyszerkezet üzemi előregyártással készül, csavarozott kapcsolatokkal a helyszínen összeszerelve.

Az antennák megközelítése a torony belsejében vezetett, zuhanásgátlóval felszerelt acél merevsínes Turvatikas létra használatával lehetséges. A torony villámvédelmi szívócsúccsal és levezetéssel, valamint rádiótechnikai földelés levezetéssel rendelkezik. A villámvédelmi levezetés az alaptesten keresztül kerül kivezetésre. Az antennák rögzítése bilincses csavarozott kapcsolattal történik.

### **6.3.2. Rádiótechnikai berendezés**

A tervezett kültéri kabinet a toronyalapra, a létra közelében kerül elhelyezésre.

### **6.3.3. Rádiótechnikai kábelhálózat**

A kültéri kabinetből kiinduló optikai és DC kábelek a Turvatikas hágcsó mögötti kábelvezető konzolokra bilincselve érik el az antennák szintjét. A kábelek rögzítését kb. 60-80cm-ként kell megoldani.

### **6.3.4. Ellenállomás**

Tervezett ellenállomás: 5892. A tervezett 400mm-es mikroantennát 57°-ra kell elhelyezni, kb. +20m magasságban.

## **6.4. A bázisállomás telepítése**

A Vantage Towers Hungary Zrt. által bérelt terület 8,1x10,0m alapterületű. A bérelt területen 8,1x10,0m alapterületű 15cm vastag térbetont kell elkészíteni a tervezett rácsos torony körül. A tervezett állomást típus kerítés és kétszárnyú kapu zárja körbe, mely 2,5m magas és a térbetonon körbe lesz lerögzítve. A kapura a szolgáltatói egység lakat kerül.

Az összes beépítendő acélszerkezet és kábeltálca tűzihorganyzott felületvédelemmel készül.

A bázisállomás a meglévő burkolatlan út nyomvonalán kialakított zúzottkő úton közelíthető meg (~240m).

---

Cím:

3646 Nekézseny, külterület, hrsz: 041/11.

Állomás:

5353 NEKÉZSENY

A bázisállomás telepítésénél maradéktalanul betartottuk a telepítésre vonatkozó előírásokat.

### **6.5. Érintésvédelem, villámvédelem**

A bázisállomásnak része a tervezett földelési és villámvédelmi rendszer, de ez nem képi jelen tervfejezet részét

### **6.6. A bázisállomás üzeme, üzemeltetői feladatok**

A bázisállomás személyzet nélkül, automatikusan üzemel. A berendezésekben biztonsági érzékelők, áramkimaradás, üzemzavar és behatolást jelzők vannak beszerelve. Ezek jelzésüket rádiós úton a területi GSM központba továbbítják.

Az üzemeltető gondoskodik arról, hogy a központban megfelelő képesítésű kezelőszemélyzet álljon rendelkezésre.

## **7. Anyagminőség, felületvédelem**

Az acélszerkezet előírt anyagminősége: S 235 JRG2 (MSZ EN 10 025-1998)

A létesítendő szerkezet bilincsei, csavarjai, anyái, alátétjei M12-es méretig korrózióálló acélból készülnek, anyagminőségük: A2-70, M12-es méret felett tűzihorganyzottak, anyagminőségük: II 8.8. (MSZ 229-2: 1992) Galvanikusan horganyzott csavar használata nem megengedett.

Varratminőség az MSZ EN 25817:1993 szerint:

sarokvarrat: D.

tompavarrat: C. gyökhegesztés nélkül

A varratok ellenőrzése szemrevételezéssel történik teljes hosszában az MSZ 6442 1 M (1983) szabvány 3. táblázata szerint.

Az elemeknél a megkövetelt horgany vastagság az elemek falvastagságának függvényében az MSZEN ISO1461-nek kell megfeleljen.

Tűrések

- A szintek eltérése a tervezettől  $\pm 10$  mm lehet.
- Hosszméret tűrései:  $\pm 0,001 L$ , illetve,  $\pm 2$  mm (ahol L az elem hossza)
- Egyenességi tűrés:  $\pm 0,001 L$ , ahol L a csomópontok távolsága.
- Csavarodás:  $tg \alpha \leq L/10$ , ahol L az elem hossza.

Az acélszerkezetek felületvédelmét tűzihorganyzás biztosítja, melynek vastagsága nem lehet kisebb mint 120  $\mu$ .

## **8. Munkavédelem**

- A kivitelezőnek munkavédelmi szabályzattal kell rendelkeznie, (1993. évi XCIII. törvény 2. paragrafus (3) bekezdése), ahol rögzíti:  
- ügyrendjét,

Cím:

3646 Nekézseny, külterület, hrsz: 041/11.

Állomás:

5353 NEKÉZSENY

- a hatásköröket,
  - az alkalmazás munkavédelmi feltételeit,
  - az oktatások rendjét,
  - az egyéni védőeszközök juttatásának és használatának belső rendjét,
  - a munkavégzésre vonatkozó rendelkezéseket,
  - a munkavédelmi eljárások rendjét,
  - a munkaeszközök időszakos vizsgálatának rendjét,
  - a karbantartás és biztonsági felülvizsgálatok rendjét,
  - a munkabalesetekkel és a foglalkozási megbetegedésekkel kapcsolatos tennivalókat,
  - a foglalkozás-egészségügyi vizsgálatok rendjét,
- A kivitelezőnek tűzvédelmi szabályzattal és tűzvédelmi utasítással kell rendelkeznie (1996. évi XXXI. törvény 19. §. (1) pontjában előírtaknak megfelelően a 54/2014(XII.5.) BM. rendelet alapján, ahol rögzíti:
    - a tűzvédelemmel kapcsolatos ügyrendet,
    - a feladatköröket és kötelezettségeket,
    - az oktatások és szakvizsgák rendjét,
    - a nyílt lánggal (hegesztés, lángvágás, stb.) és más tűzveszélyes anyaggal járó műveletek biztonsági előírásait,
    - a létesítményre vonatkozó tűzvédelmi előírásokat,
    - a tűzoltó készülékekkel kapcsolatos készenléti és használati szabályokat,
    - a tűzriadó tervet,
    - anyagok tűzveszélyességi osztályának meghatározását
    - kockázati osztály meghatározását
  - A kivitelezési munkákat csak az arra kiképzett szakemberek és azok kioktatott segítői végezhetik. A helyszínen felelős munkairányító csak a technológiai leírás alkalmazásával végezheti (végeztetheti) feladatát.
  - A kivitelezés során pontosan be kell tartani a tervekben szereplő műveleti, és technológiai utasításokat. Ha ez akadályba ütközik, a szükséges változást a tervezővel egyeztetni kell.
  - A munka megkezdése előtt környezettanulmányt kell folytatni, és a helyszínen felderített veszélyforrásokat meg kell szüntetni. Ha ez nem lehetséges, akkor elsősorban műszaki védelemmel (védőburkolattal, érintésvédelemmel, stb.), vagy kollektív védőfelszereléssel (korlát, híd, elkerítés, védőtető... Ezeket figyelmeztető feliratokkal kell kiegészíteni) a környezet biztosítani kell.

Ahol a fenti megoldásokon túl a kockázat indokolja, a dolgozók egyéni védőfelszereléssel történő ellátása kötelező (pl. védősisak, biztonsági öv, mentőkötél, zuhanásgátló, védőkesztyű, védőszemüveg, csúszásmentes talpú lábbeli). Ilyen esetben előzetesen ki kell alakítani vagy jelölni azokat a teherhordó szerkezeteket, ahová a védőfelszerelés rögzíthető. Szükség esetén

Cím:

3646 Nekézseny, külterület, hrsz: 041/11.

Állomás:

5353 NEKÉZSENY

időjárással szemben (meleg sapka, meleg kabát, meleg nadrág) védőöltözet biztosítása kötelező. A függőleges falsíkra szerelendő szerkezetek esetében, vagy ahhoz hasonló veszélyeztetettségű helyszínen az Alpintechnikai Biztonsági Szabályzatban leírtak szerint kell eljárni.

Vizes, csúszós, vagy töredezett tetőborítás esetén vagy a 20°-os dőlésszöget meghaladó tetőszerkezeten az előírt védőfelszerelést használni kell. Minden esetben, ha a tető dőlésszöge meghaladja a 20°-ot, „tetőfedő felfekvő létrát” kell alkalmazni, aminek rögzítéséről gondoskodni kell.

Ha a tető dőlésszöge meghaladja a 45°-ot, a munka végzéséhez rögzített munkaülést kell alkalmazni.

Szélsőséges időjárási viszonyok esetén a magasban munkát végezni tilos!

A védőfelszerelések, egyéni védőeszközök meghatározását a műveleti terv és a helyszín alapján munkavédelmi szakember közreműködésével a munkáltató írja elő a védőfelszerelések katalógusszámának megjelölésével.

- A kivitelezéshez megfelelő létszámú, kiképzett dolgozót kell biztosítani, amely minimum két személy lehet. E munkálattok megkezdése előtt munkairányítót írásban kell megbízni, aki minden művelet végrehajtását felügyeli, és biztosítja – szükség esetén intézkedéssel – a munkavégzés balesetmentes feltételét.
- Emlőberendezések alkalmazása esetén csak olyan emelőeszköz alkalmazható, amely az Emelőgép Biztonsági Szabályzatában írt feltételeknek megfelel, annak dokumentációja rendben van, annak kiképzett, gyakorlattal rendelkező kezelője van, és adott környezetben a megfelelő védőintézkedéseket megtették. A munka összehangolását előzetesen meg kell valósítani. Az egyezményes jelzéseket minden közreműködőnek ismernie kell. A daru irányítását, az anyag felfüggesztését csak az arra kiképzett személy végezheti. Daruteher alatt a munkavégzés és egyáltalán a tartózkodás szigorúan tilos!
- A magasban végzett szerelési munkát csak az a dolgozó végezheti, aki a szakmai és munkabiztonsági ismeretek mellett:
  - megbízást kapott
  - az előzetes, illetve időszakos foglalkozás-egészségügyi vizsgálaton az orvos ilyen munkára alkalmasnak találta,
  - a védőfelszerelése (védőruházata) rendelkezésre áll és az alkalmas a védelem biztosítására,
  - az orvosi engedélytől függetlenül nem léphet fel nála rosszullet, láz, rossz közérzet, fáradtság, hasmenés, stb.
  - fizikailag és szellemileg kiegyensúlyozott legyen,
 a munkavégzés előtt 24 órával alkoholt, gyógyszert nem fogyasztott,
  - aki a helyismeretet és a veszélyeztetettség kockázatairól az információkat megszerezte és a védelem megoldásaira felkészült.

- A magasban végzett munkákkal ill. az emeléssel kapcsolatos előírásokat szigorúan be kell tartani.
- Magasban történő munkavégzésre csak az arra kiképzett, orvosi vizsgálati jegyzőkönyvvel rendelkező, önként jelentkező, egészséges dolgozót szabad csak alkalmazni. Az orvosi vizsgálati jegyzőkönyvnek tartalmaznia kell, hogy a dolgozó alkalmas a magasban történő munkavégzésre, nem szenved olyan betegségben, ami ezt kizárja.
- Munkavégzés előtt 6 órával semminemű alkoholt, gyógyszert nem fogyaszthat a dolgozó. Erről közvetlen vezetőjének nyilatkoznia kell munkavégzés előtt.
- Minden munkakezdés előtt a dolgozó köteles megvizsgálni szerszámaint, munkaeszközeit, védőfelszerelését, az anyagmozgatás lehetőségét, a munka tárgyát (pl.: az elemek illeszthetőek-e, stb.). Hiba esetén a munka addig nem kezdhető meg, amíg azt fel nem számolták. A munkáltató köteles meggyőződni arról, hogy a fenti feltételek biztosítottak.
- A munkavégzés során az építkezés környezetében illetéktelen személy nem tartózkodhat, mások is csak megfelelő munkavédelmi öltözetben, védősisakban.
- A munkák végzésére a megbízást a munkáltató minden helyszínrre írásban adja meg, a munkavégzés feltételeinek meghatározásával. A dolgozó ettől nem térhet el, probléma esetén megbízóját tájékoztatni kell.
- A helyszínen előforduló hegesztési műveleteket csak a Hegesztési Biztonsági Szabályzatban, és a tűzvédelmi szabályzatban írtak betartásával szabad végezni. (Alkalmi hegesztésre jogosító, helyszínrre adaptált engedéllyel).
- A kivitelezés befejezésével használatbavételi eljárást kell lefolytatni, amelyen részt kell vennie a tervezőnek, kivitelezőnek, üzemeltetőnek, a munkavédelmi szakembernek.
- Az antennák felszerelési munkálatai során a tevékenységek munkavédelmi szabályzata, a szükséges előírások kidolgozása, a dolgozók munkavédelmi oktatása és vizsgáztatása a kivitelező feladata.

## 9. Környezetvédelem

### Természet- és tájvédelem

Az állomás területe nem esik a 2/2002. (I. 23.) KöM-FVM együttes rendelet által kijelölt érzékeny természeti területre (ÉTT) illetve a 1996. évi LIII. törvény 28-30. § szerinti védett természeti területre, illetve Natura 2000 területre és ezek illetve védőövezetbe. Az állomás építéséhez nincs szükség fák kivágására, építése erdőt nem érint.

### Az épített környezet védelme

Az állomás építésével érintett ingatlanon nem található védett műemlékű építészeti érték.

### Zaj- és rezgésvédelem

A telepíteni tervezett Vantage Towers Hungary Zrt. / Vodafone rádiótechnikai berendezései hűtőventillátorokkal vannak felszerelve. Ezek a termikus viszonyoktól függően, szakaszosan üzemelnek. A ventilátorok zajkibocsátása üzemelés alatt: LWA = 50 dB (A). A telepítés területén ez megengedhető.

### Sugárvédelem

A bázisállomás várható elektromágneses sugárzásáról un. megközelítési távolság számítás készül.

A megközelítési távolság számítás alapján megállapítható, hogy a tárgyi helyszínen az antennákból eredő sugárzás várhatóan, a lakosság által elérhető területeken sehol nem fogja meghaladni a 63/2004. (VII. 26.) ESZCSM rendeletben előírt, a lakosságra megengedett határértékeket.

### Víz- és talajvédelem

A bázisállomás építése és működése közben nem keletkezik a 10/2000 (VI. 2) Köm-EüM-FVM-KHVM együttes rendeletének 2. sz. és 3. sz. mellékletében felsorolt, élővizeket, felszín alatti vizeket illetve a földtani közeget károsító anyag.

### Levegőtisztaság-védelem

A bázisállomáson nincs a 14/2001. (V.9.) Köm-EüM-FVM együttes rendelet szerinti, helyhez kötött légszennyező pontforrás illetve a 21/2001. (II. 14.) Korm. Rendelet hatálya alá tartozó légszennyező anyag kibocsátás nem történik.

### Hulladékgazdálkodás

Az építés és bontás kapcsán a kitermelt altalaj kivételével a keletkező hulladék mennyisége a 45/2004. (VII. 26.) BM-KvVM együttes rendelet 1-es számú mellékletében megadott határértékek alatt marad.

Terület-előkészítés, alaptest munkagödörének kialakítása – alapozás kapcsán ~ 26 m<sup>3</sup> kitermelt altalaj válik feleslegessé (EWC kódja 17 05 04).

Az alaptest betonozásakor keletkezhet beton hulladék (EWC kódja 17 01 01), ill. betonacél hulladék (EWC kódja 17 04 05), ezek elszállítása a kivitelező feladata.

Szerkezetépítés kapcsán üzemszerűen nem keletkezik hulladék, mivel mindent

Cím:

3646 Nekézseny, külterület, hrsz: 041/11.

Állomás:

5353 NEKEZSENY



előregyártva, ill. a lehetséges mértékig előszerelve szállítanak a helyszínre.

Az állomás építése kb. 4 hétig tart, egyszerre az építés helyszínén 5 főnél több nem tartózkodik. Az építés során keletkező kommunális hulladékok (kevert települési hulladék, összesen kb. 40 kg, EWC 20 03 01) elhelyezése a vállalkozó feladata (hulladékgyűjtés fedeles kukában + mobil WC helyszínre szállítása).

A kivitelezés közben a hulladékgazdálkodással kapcsolatos 225/2015. (VIII. 7.) Korm. rendelet, a 22/2001. (X.10.) KöM és 20/2006. (IV.5.) KvVM rendelet, és a 385/2014. (XII. 31.) Korm. rendelet előírásait be kell tartani!

## **10. Tűzvédelem**

Jelen tervdokumentáció alapján készülő szerkezeteket a 54/2014(XII.5.) BM rendelet alapján megfelelően alakítottuk ki.

Az acélszerkezetek a nem tűzveszélyességi osztályba tartóznak 54/2014(XII.5.) BM r. 9.§ (3) a.)

A szerkezetek A1 vagy A2 tűzvédelmi osztályú építőanyagok.

A kivitelezés során keletkező hulladékot kategóriájának megfelelő tároló helyre kell szállítani ill. szükség esetén megsemmisítésükről gondoskodni kell. Ennek helyszíne kizárólag a kijelölt megsemmisítőmű lehet. A terv szerinti tartószerkezetek a környezetet nem szennyezik.

A terv szerint elkészült tartószerkezetek a környezetet nem szennyezik.

Az építményekre tűzállóságjeljesítmény-követelmény nem vonatkozik.

Az építményen 5 főnél több egy időben nem tartózkodik.

Az építmény tűzjelzőt és automatikus oltóberendezést nem tartalmaz.

## **11. Betartandó fontosabb jogszabályok:**

- A munkavédelemről szóló 1993. évi XCIII. törvény III-V. fejezetei.
- Az 5/1993. (XII. 26.) MÜM számú rendelet és 1.-5. mellékletei.
- A 31/1995. (VII. 25.) IKM rendelettel kiadott Vas- és Fémipari Szerelési Biztonsági Szabályzat.
- A 11/2003. (IX. 12.) FMM rendelet az ipari alpin technikai tevékenység biztonsági szabályzatáról.
- A 1996. évi XXXI. törvény a tűz elleni védekezésről, a műszaki mentésről és a

Cím:

3646 Nekézseny, külterület, hrsz: 041/11.

Állomás:

5353 NEKÉZSENY

17 / 21

tűzoltóságról.

- A 54/2014(XII.5.) BM rendelet az Országos Tűzvédelmi Szabályzat kiadásáról.
- A 89/1995. (VII. 14.) Korm. rendelet a foglalkozás-egészségügyi szolgálatról.
- A 47/1999. (VIII. 4.) GM rendelet Emelőgép Biztonsági Szabályzat kiadásáról.
- A 143/2004. (XII. 22.) GKM rendelet a Hegesztési Biztonsági Szabályzat kiadásáról.
- A 45/2004. (VII. 26.) BM-KvVM együttes rendelet az építési és bontási hulladék kezelésének részletes szabályairól.

Budapest, 2022. május



---

Csató György  
tartószerkezeti tervező  
T; SZÉS-1,2; GT 13-5724

2. számú melléklet a 45/2004. (VII. 26.) BM-KvVM együttes rendelethez

**ÉPÍTÉSI HULLADÉK TERVLAP**  
az építési tevékenység során keletkező hulladékhöz

<b>Az építető adatai:</b> Neve: Vantage Towers Zrt. Címe: 1096 Budapest, Lechner Ödön fasor 6.	<b>A vállalkozók adatai:</b> Neve, címe:....., KÜJ, KTJ száma: ..... Neve, címe: ..... , KÜJ, KTJ száma: .....	<b>Dátum:</b> Budapest, 2022.05.09.
<b>Az építéshely adatai:</b> Címe: 3646 Nekézseny, külterület Helyrajzi száma: 041/11 A végzett tevékenység: <u>épület építése</u> , átalakítása, bővítése, felújítása, helyreállítása, korszerűsítése, továbbépítése. (A kívánt rész aláhúzandó!)		

Sor- szám	Építési hulladék			Kezelési mód	
	A hulladék anyagi minősége szerinti csoportosítás <sup>8</sup>	EWC kódszám <sup>9</sup>	Tömeg (t)	Megnevezése <sup>10</sup>	Helyszíne <sup>11</sup>
1.	Kitermelt talaj	17 05 04	101	3	
2.	Betontörmelék	17 01 01	0,1	1	
3.	Aszfalttörmelék		0		
4.	Fahulladék		0		
5.	Fémhulladék		0		
6.	Műanyag hulladék		0		
7.	Vegyes építési és bontási hulladék		0		
8.	Ásványi eredetű építőanyag-hulladék		0		
<b>Összesen:</b>					

Cím:  
Állomás:

3646 Nekézseny, külterület, hrsz: 041/11.  
5353 NEKEZSENY

**Számmagyarázat a rendelet alapján:**

<sup>8</sup> Egy csoporton belül a különböző EWC kódszámú hulladékokat, illetve a különböző kezelési mód alá tartozó hulladékokat külön sorban kell feltüntetni. A hulladékok csoportosítása az építési és bontási hulladék kezelésének részletes szabályairól szóló rendelet 1. számú melléklete szerint történik.

<sup>9</sup> A 22/2004. (XII.11.) KvVM rendeletnek megfelelően.

<sup>10</sup> Amennyiben a hulladék hulladékkezelőnél kerül hasznosításra, a táblázatban 1-es kódszámot, amennyiben a hulladék ártalmatlanításra kerül 2-es kódszámot, amennyiben a hulladék további felhasználás céljából a helyszínen marad 3-as kódszámot kell feltüntetni.

<sup>11</sup> A hulladékkezeléshez igénybe vett létesítmény nevét, címét, KÜJ, KTJ számát kell feltüntetni

## **RAJZI MELLÉKLETEK**

---

Cím:  
Állomás:

*3646 Nekézseny, külterület, hrsz: 041/11.*

**5353 NEKEZSENY**

21 / 21

ORTOFOTÓ  
M=1:2000



KATASZTERI TÉRKÉPKIVÁGAT  
M=1:2000

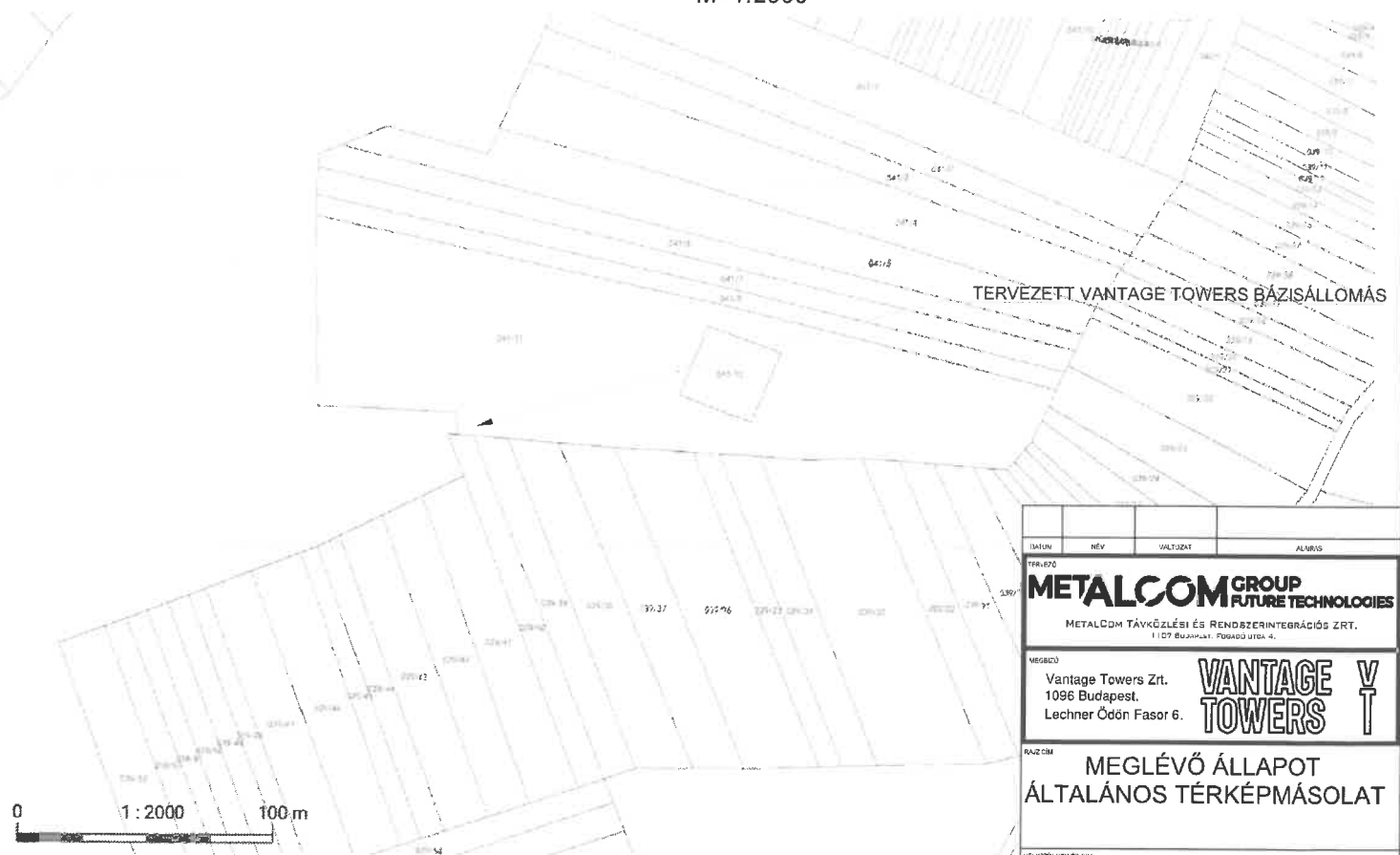

EOV koordináták [m]	
Y	752 904
X	314 423
Balti magasság [m]	310,25m
Helyrajzi szám	041/11



TELJES NÉV	ALÁÍRÁS
<b>METALCOM GROUP</b> FUTURE TECHNOLOGIES METALCOM TÁVKÖZLÉSI ÉS RENDSZERINTEGRÁCIÓS ZRT. 1127 BUDAPEST, FŐVÁROSI ÚT 4.	
MÉGBÍBÓ Vantage Towers Zrt. 1096 Budapest, Lechner Ödön Fásor 6.	<b>VANTAGE TOWERS</b>
RAJZCÍM MEGLÉVŐ ÁLLAPOT ÁLTALÁNOS TÉRKÉPMÁSOLAT	
HELYSZÍN VEKES CÍM 5353 - NEKÉZSENY 3646 Nekézseny, külterület, hrsz: 041/11.	
FOKCA METALCOM ZRT.	SZERKÉPZŐ OLASZ PÉTER
MÉRÉSRÉVY M=1:2000	TERVEZŐ CSATÓ GYÖRGY T. SZÉK 1.2.01-3-5724
MÉRÉSDÁTUM 2021.05.23.	ÁLLAPOT AJÁNLÓ
TERVEZÉSI TÍPUS ENGEDÉLYEZÉSI TERV (4G CAPACITY PROJECT)	
PAJZSZÁM 5353-V1-PD01	



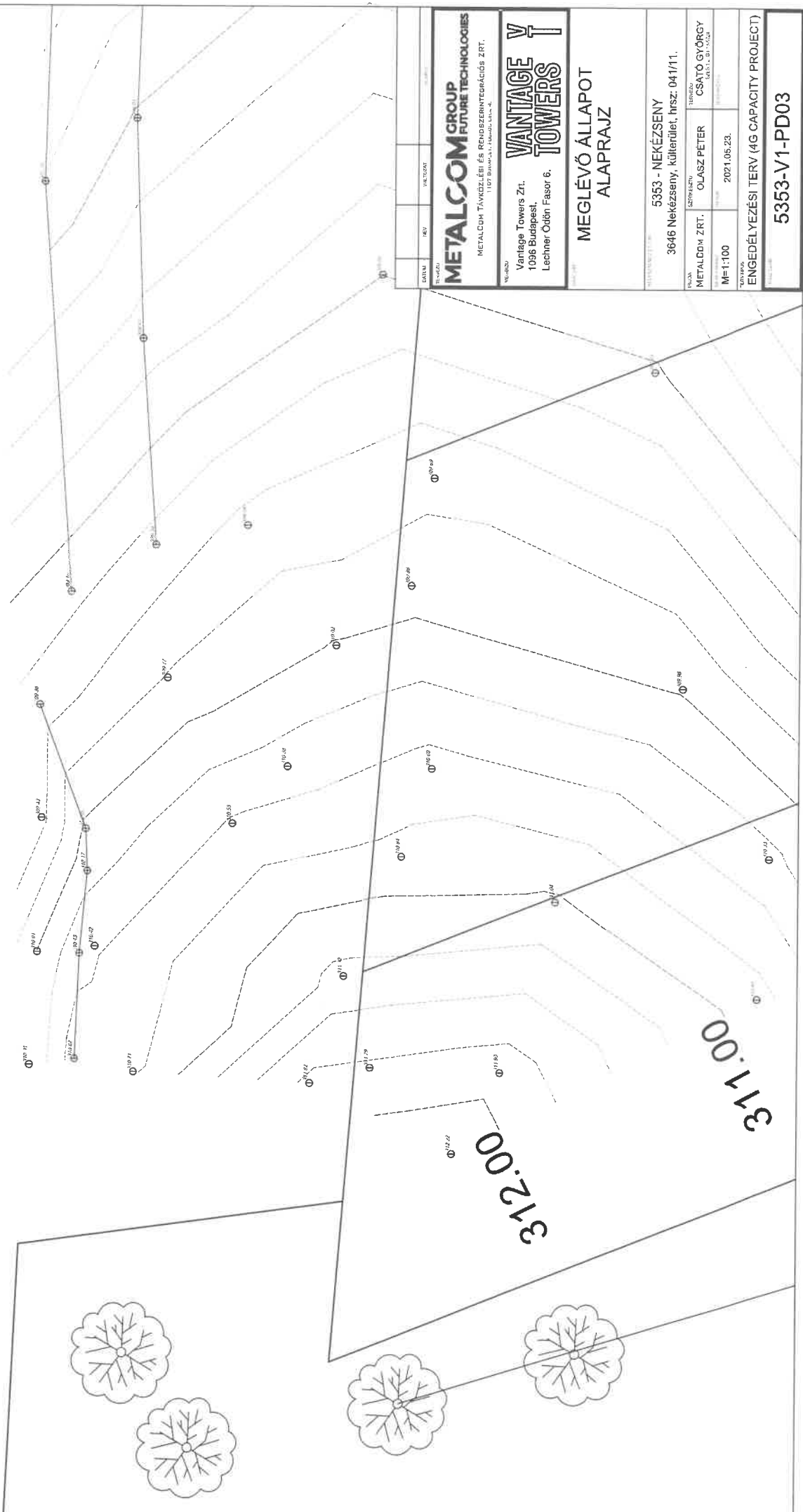
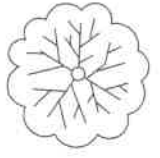
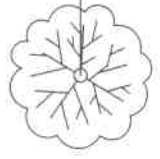
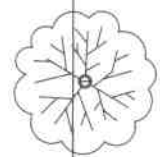
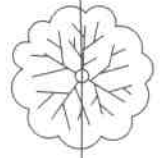
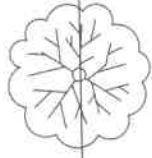
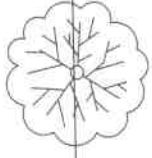

TERVEZŐ	MEZŐ	MEZŐTARTÓ	MEZŐTARTÓ
<b>METALCOM GROUP</b> METALCOM TÁVKÖZLESI ÉS RENDSZERINTEGRÁCIÓS ZRT. Vantage Towers Zrt. 1096 Budapest, Lechner Ödön Fasor 6.			
<b>VANTAGE TOWERS I</b>			
<b>MEGLÉVŐ ÁLLAPOT ALAPRAJZ</b>			
5353 - NEKÉZSENY 3646 Nekézseny, Küllertület, hrsz: 04/1/11.			
TERVEZŐ	TERVEZŐ	TERVEZŐ	TERVEZŐ
METALCOM ZRT.	CSATÓ PÉTER	CSATÓ GYÖRGY	CSATÓ GYÖRGY
M:1:100	2021.05.23.		
ENGEDÉLYEZÉSI TERV (4G CAPACITY PROJECT)			
<b>5353-V1-PD03</b>			



DÉLKELETI OLDALNÉZET  
M=1:150

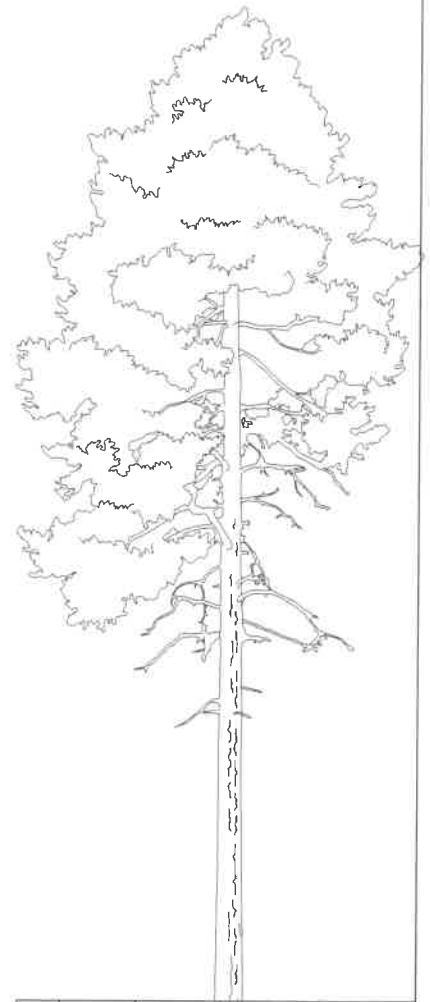

±0,00

DATUM	NEV	ÁLLÓZAT	ALÁÍRÁS
<b>LIVELLO</b> <b>METALCOM GROUP</b> FUTURE TECHNOLOGIES METALCOM TÁVKÖZLÉSI ÉS RENDSZERINTEGRÁCIÓS ZRT. 1107 BUDAPEST, FODGÓS UJCA 4			
<b>MECENSA</b> Vantage Towers Zrt. 1096 Budapest, Lechner Ödön Fasor 6. <b>VANTAGE TOWERS</b> <b>V T</b>			
<b>HALF CIM</b> MEGLÉVŐ ÁLLAPOT ÉSZAKI OLDALNÉZET			
<b>HELYNEV/NEV SZÁM</b> 5353 - NEKÉZSENY 3646 Nekézseny, külterület, hrsz: 041/11.			
<b>PROZA</b> METALCOM ZRT.	<b>SZERKESZTŐ</b> OLASZ PÉTER	<b>TERVEZŐ</b> CSATÓ GYÖRGY F. 0205 13-07 11-2024	
<b>MERETARÁNY</b> M=1:125	<b>DATUM</b> 2021.05.23.	<b>JOVAHAGYTA</b>	
<b>TERVEZÉSI</b> ENGEDÉLYEZÉSI TERV (4G CAPACITY PROJECT)			
<b>HALF SZÁM</b> 5353-V1-PD04			

ÉSZAKKELETI  
OLDALNÉZET  
M=1:150



DÁTUM	NÉV	VÁLTOZAT	ALÁÍRÁS
<b>TERVEZŐ</b> <b>METALCOM GROUP</b> FUTURE TECHNOLOGIES METALCOM TÁVKÖZLÉSI ÉS RENDSZERINTEGRÁCIÓS ZRT. 107 BUDAPEST, FUGASU U'EA 4.			
<b>MEGRENDEZŐ</b> Vantage Towers Zrt. 1096 Budapest, Lechner Ödön Fásor 6.			<b>VANTAGE TOWERS</b>
<b>OLDAL CÍM</b> MEGLÉVŐ ÁLLAPOT KELETI OLDALNÉZET			
<b>HELYSÍM HÍVÁS SZÁM</b> 5353 - NEKÉZSÉNY 3646 Nekézseny, külterület, hrsz: 041/11.			
<b>IRODA</b> METALCOM ZRT.	<b>BEKEREKESZTŐ</b> OLASZ PÉTER	<b>TERVEZŐ</b> CSATÓ GYÖRGY	<small>1096 BUDAPEST, FUGASU U'EA 4.</small>
<b>MÉRTÁRSZÁM</b> M=1:125	<b>DÁTUM</b> 2021.05.23.	<b>JÓVÁHAGYTA</b>	
<b>TERÜLET</b> ENGEDÉLYEZÉSI TERV (4G CAPACITY PROJECT)			
<b>RAJZ SZÁM</b> 5353-V1-PD05			

ORTOFOTÓ  
M=1:2000



TERVEZETT VANTAGE TOWERS BÁZISÁLLOMÁS

KATASZTERI TÉRKÉPKIVÁGAT  
M=1:2000

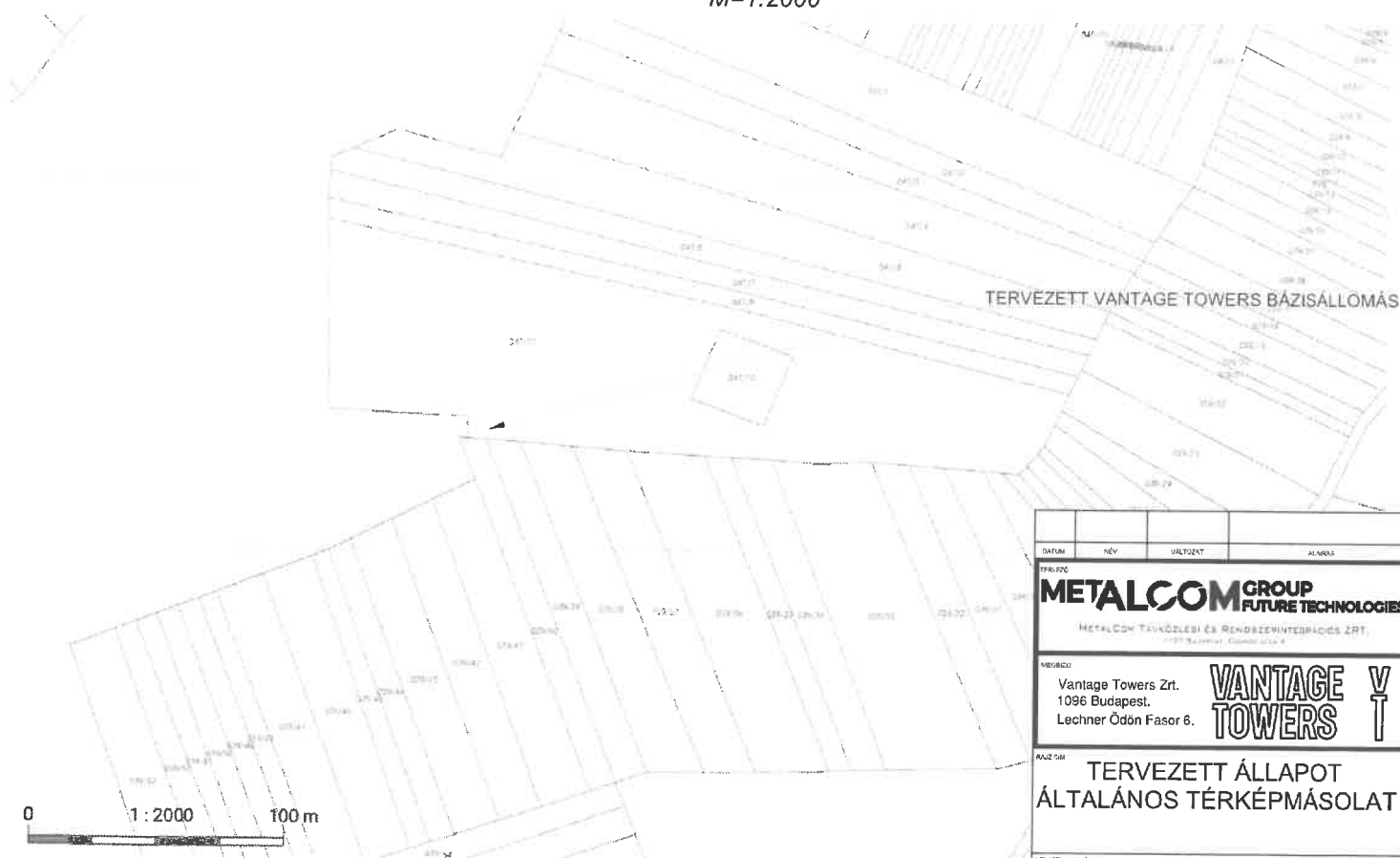

TERVEZETT VANTAGE TOWERS BÁZISÁLLOMÁS

EOV koordináták [m]	
Y	752 904
X	314 423
Balti magasság [m]	310,25m
Helyrajzi szám	041/11

DATELUM	NÉV	VÁLTOZAT	ALNÉV
<b>METALCOM GROUP</b> <b>FUTURE TECHNOLOGIES</b> <small>METALCOM TÁVKÖZLESI ÉS RENDSZERINTÉZÉSI ZRT.</small> <small>1125 Budapest, Eszterházy u. 9.</small>			
<small>MÉRETKÉP</small> Vantage Towers Zrt. 1096 Budapest, Lechner Ödön Fásor 6.			<b>VANTAGE TOWERS</b>
<small>RAJZ CÍM</small> <b>TERVEZETT ÁLLAPOT</b> <b>ÁLTALÁNOS TÉRKÉPMÁSOLAT</b>			
<small>HELYSÍN NEV ÉS CÍM</small> 5353 - NEKÉZSENY 3646 Nekézseny, külterület, hrsz: 041/11.			
<small>FOLIA</small> METALCOM ZRT.	<small>TERVEZŐ</small> OLASZ PÉTER	<small>TERVEZŐ</small> CSATÓ GYÖRGY <small>1 ESZ 1-0-01-15024</small>	
<small>MÉRÉTKÉP</small> M=1:2000	<small>DATELUM</small> 2021.05.23.	<small>JAVÍTÁS</small>	
<small>TERV TÍPUS</small> ENGEDÉLYEZÉSI TERV (4G CAPACITY PROJECT)			
<small>RAJZ SZÁM</small> <b>5353-V1-PD06</b>			



tervezett Vantage  
Towers bázisállomás  
41,5m magas toronnyal

tervezett Vantage  
Towers 3,0m széles burkolatlan bekötőtűt  
~240m

TERVEZŐ	MEZŐZET	ÁLLAM
<b>METALCOM GROUP</b> METALCOM TÁVKÖZLESI ÉS RENDEZÉSTECHNOLÓGIÁS ZRT. 1127 BUDAPEST, FENYVESÚJ		
<b>VANTAGE TOWERS</b>		
Vantage Towers Zrt. 1096 Budapest, Lechner Ödön Fásor 6.		
TERVEZETT ÁLLAPOT ÁTNÉZETI HELYSZÍNRAJZ		
MEZŐZET/HELYSÍM: 5353 - NEKÉZSENY 3646 Nekézseny, külterület, hrsz.: 041/11.		
MEZŐZET/HELYSÍM	TERVEZŐ	TERVEZÉS DÁTUMJA
METALCOM ZRT.	OLASZ PÉTER	2021.05.25.
MÉRVAZÁS M=1:1000	MEZŐZET/HELYSÍM	TERVEZŐ
	3646 Nekézseny, külterület, hrsz.: 041/11.	CSATO GYÖRGY 1127 BUDAPEST, FENYVESÚJ
TERVEZÉS ENGEDÉLYEZÉSI TERV (4G CAPACITY PROJECT)		
5353-V1-PD07		

Tervezett Vantage Towers  
8,10x10,0m térbeton drofnomatos kerítéssel, 3  
sor szögcsdróttal

Tervezett Vantage Towers  
41,5m magas  
háromövű acél rácsos torony

tervezett Vantage  
Towers 3,0m széles burkolatlan bektöbüt  
~240m

tervezett kéiszármú 2,5m kapu

Tervezett Vodafone kábelvezetés  
létra mögött

Tervezett Vantage Towers  
toronyaláp

Tervezett Vodafone AC-panel

alaptest

-0,20=310,25m Bf  
+0,05  
térbeton

Tervezett tábla illesztés a község falól:  
5db, az eredeti végetációval  
megegyező fás szárú növény  
(erdei fenyő)

Tervezett Turvakkas létra

Tervezett zsalukötéltámla szivárvánál

DATE	REV	STATUS	ALAPRAJZ
<b>METALCOM GROUP</b> FUTURE TECHNOLOGIES			
METALCOM TÁVKÖZLESI ÉS RENDSZERINTEGRÁCIÓS ZRT. 1109 Budapest, Fiumei ú. 4.			
<b>VANTAGE TOWERS</b>			
Vantage Towers Zrt. 1056 Budapest, Lechner Ödön Fásor 6.			
KÉSZÍTŐ			
TERVEZETT ÁLLAPOT ALAPRAJZ			
TERVEZŐ			
5353 - NEKEZSENY			
3646 Nekezsény, külterület, hrsz: 041/11.			
KÉSZÍTŐ			
TERVEZŐ			
CSATO ÖVÖRNGY			
M=1:100			
2021.05.23.			
ENGEDELYESÍ TERV (4G CAPACITY PROJECT)			
METALCOM			
5353-V1-PD08			

# DÉLKELETI OLDALNÉZET

## M=1:125

P2 P3 P1

tervezett Vodafone 800/900  
 ADU4517R6V07 330°  
 +800 RRU alul  
 +900 RRU felül

G\_EXT SZEKCIÓ  
 +41,70  
 +40,20

G1S1 SZEKCIÓ  
 +37,49  
 +36,20

G2 SZEKCIÓ  
 +31,80  
 +30,20

G3 SZEKCIÓ  
 +24,20

G4 SZEKCIÓ  
 +18,20

G5 SZEKCIÓ  
 +12,20

G6 SZEKCIÓ  
 +6,20

G7 SZEKCIÓ

Tervezett tájba illesztés a közséj felől:  
 5db, az eredeti vegetációval  
 megegyező fás szárú növény  
 (erdei fenyő)

tervezett Vantage  
 Towers 3,0m széles burkolatlan bekötőtű  
 ~240m

Tervezett övárók

tervezett Vodafone D1  
 Ø400 mikro, 237°  
 +31,80m, 5892 felé

1.50  
 VÖRÖS SZÍNŰ

4.00  
 VÖRÖS SZÍNŰ

6.00  
 FEHÉR SZÍNŰ

6.00  
 VÖRÖS SZÍNŰ

41.50  
 6.00  
 FEHÉR SZÍNŰ

6.00  
 VÖRÖS SZÍNŰ

6.00  
 FEHÉR SZÍNŰ

6.00  
 VÖRÖS SZÍNŰ

+2,50

+0,00

-1,40  
 -1,45

3,00 5,90 1,10  
 10,00

DATEM	NEV	VÁLTOZAT	ALÁÍRÁS

**METALCOM GROUP**  
 FUTURE TECHNOLOGIES  
 METALCOM TÁVKÖZLESI ÉS RENDSZERINTEGRÁCIÓS ZRT.  
 1107 BUDAPEST, FESKŐ UJKA 4

VE 0870  
 Vantage Towers Zrt.  
 1096 Budapest,  
 Lechner Ödön Fasor 6.

**VANTAGE TOWERS**

RAJZ/CIM  
**TERVEZETT ÁLLAPOT ÉSZAKI OLDALNÉZET**

HELYISÉGVÉNY 25 CM  
**5353 - NEKÉZSÉNY**  
 3646 Nekézseny, külterület, hrsz: 041/11.

RODA	SZERKESZTŐ	TERVEZŐ
METALCOM ZRT.	OLASZ PÉTER	CSATÓ GYÖRGY

MEGTERÁPÁNY	DATEM	JÓVÁHAGYVA
M=1:125	2021.05.23.	

RENDSZERVIZSGA  
**ENGEDÉLYEZÉSI TERV (4G CAPACITY PROJECT)**

RAJZ/SZÁM  
**5353-V1-PD09**



KELETI OLDALNÉZET  
M=1:50

P3 hátul  
P1  
P2

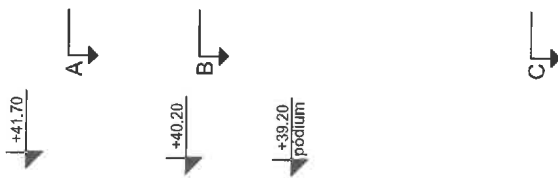

tervezett Vodafone 800/900  
ADU4517R6V07 330°  
+800 RRU alul  
+900 RRU felül

+37.49

tervezett Vodafone D1  
Ø400 mikro, 237°  
+31.80m, 5892 felé

+31.80

ÉSZAKI OLDALNÉZET  
M=1:50

P3  
P2  
P1

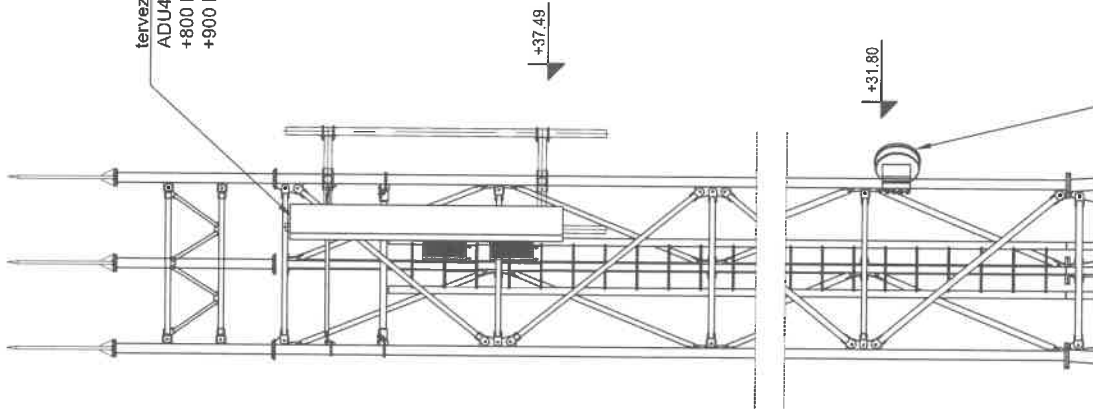

tervezett Vodafone 800/900  
ADU4517R6V07 330°  
+800 RRU alul  
+900 RRU felül

+37.49

tervezett Vodafone D1  
Ø400 mikro, 237°  
+31.80m, 5892 felé

ALAPJEL	MEV	ALAPJEL
<b>METALCOM GROUP</b> METALCOM TÁVKÖZLÉSI ÉS RENDSZERINTEGRÁCIÓS ZRT. 1127 BUDAPEST, FÜGGETLEN VÁROS 4.		
<b>VANTAGE TOWERS</b> Vantage Towers Zrt. 1096 Budapest, Lechner Ödön Fasor 6.		
<b>TERVEZETT ÁLLAPOT NÉZET RÉSZLETEK</b>		
5353 - NEKÉZSENY 3646 Nekézseny, külterület, hrsz: 041/11.		
TERVEZŐ	TERVEZŐ	TERVEZŐ
METALCOM ZRT.	OLASZ PÉTER	CSATÓ GYÖRGY
M=1:50	2021.05.23.	2021.05.17.
ENGEDÉLYEZÉSI TERV (4G CAPACITY PROJECT)		
<b>5353-V1-PD11</b>		



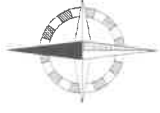

**B-B METSZET**  
M=1:25

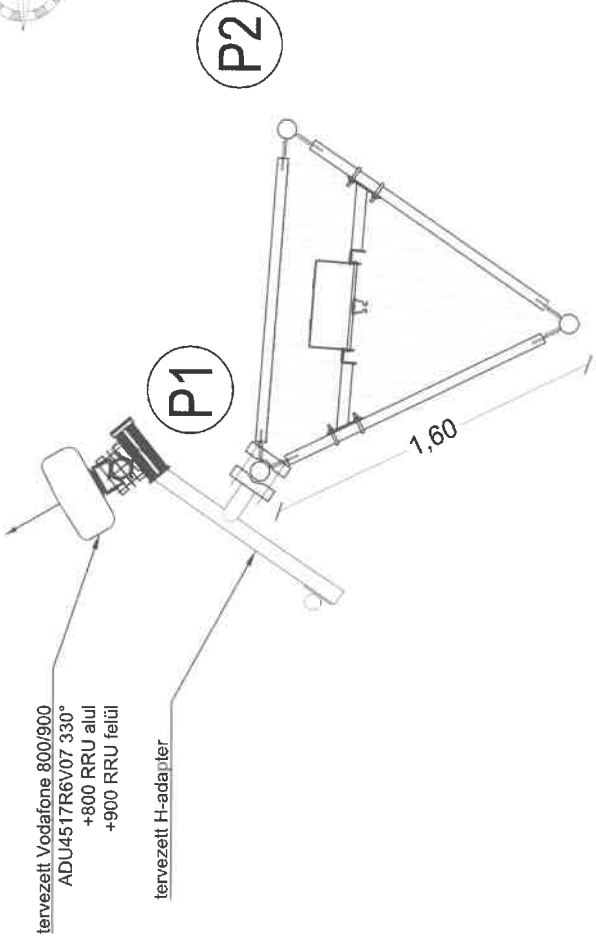

tervezett Vodafone 800/900  
ADU4517R6V07 330°  
+800 RRU alul  
+900 RRU felül

tervezett H-adapter

**A-A METSZET**  
M=1:25

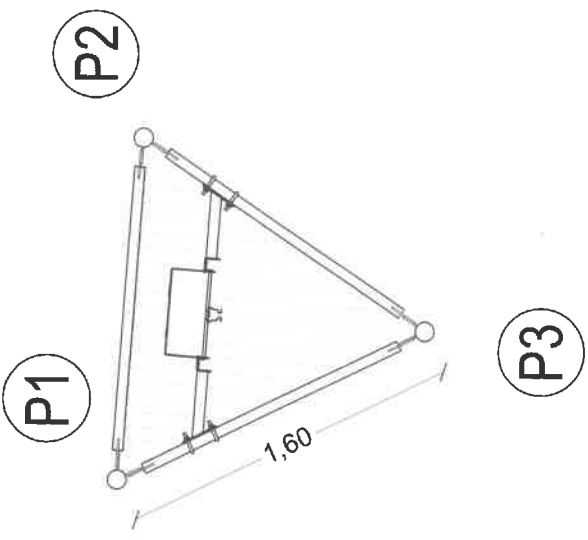

tervezett Vodafone D1  
Ø400 mikro, 237°  
+31,80m, 5892 felé

**D-D METSZET**  
M=1:25

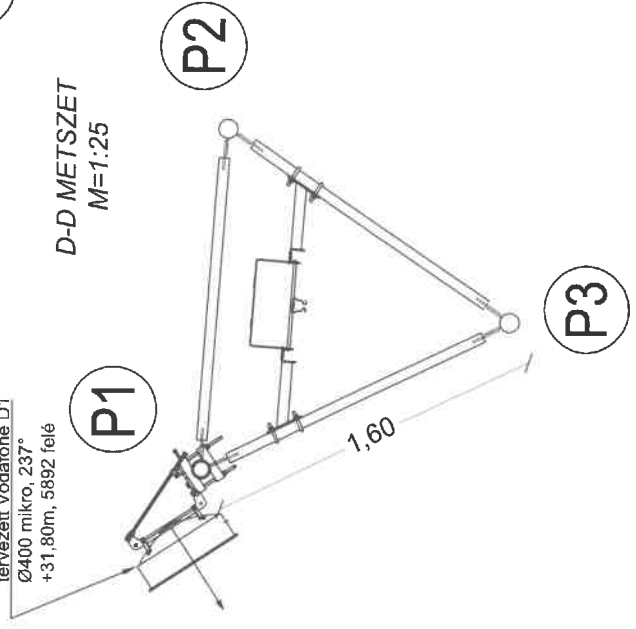

POLE	DISH	CELL	SIZE	HEIGHT A.G.L.	AZIMUTH	FEEDER	T	FEEDER L
P1	800/900	ADU4517R6V07	2550mm	+37,49 m	330°	N	opt.+1/2°	50+2,1m

POLE	CELL	TYPE	SIZE	HEIGHT A.G.L.	AZIMUTH	TMA	FEEDER	T	FEEDER L
VODAFONE GSM ANTENNA DETAILS									

DATE	REV	STATUS	AVAIL.
<b>METALCOM GROUP</b> FUTURE TECHNOLOGIES <small>METALCOM TÁVKÖZLESI ÉS RENDEZÉSTERVEZÉSI ZRT.</small> <b>VANTAGE TOWERS</b> <small>Vantage Towers Zrt.</small> 1096 Budapest, Lechner Ödön Fásor 6.			
<b>TERVEZETT ÁLLAPOT</b> <b>ANTENNAELRENDEZÉS</b>			
METALCOM ZRT. MÉRNÖK ME-1:25 TERVEZŐ		SZERELŐ CSATÓ PÉTER LEVELEZŐ 2021.05.23. JOVANKÖNYV	
PROJEKT METALCOM ZRT. SZERELŐ CSATÓ PÉTER LEVELEZŐ 2021.05.23. JOVANKÖNYV		HIRVONÓ METALCOM ZRT. SZERELŐ CSATÓ PÉTER LEVELEZŐ 2021.05.23. JOVANKÖNYV	
5353 - NEKÉZSENY 3646 Nekézseny, külterület, hrsz: 04/1/11.			
ENGEDÉLYEZÉSI TERV (4G CAPACITY PROJECT) 5353-V1-PD12			

ORTOFOTÓ  
M=1:2000



KATASZTERI TÉRKÉPKIVÁGAT  
M=1:2000

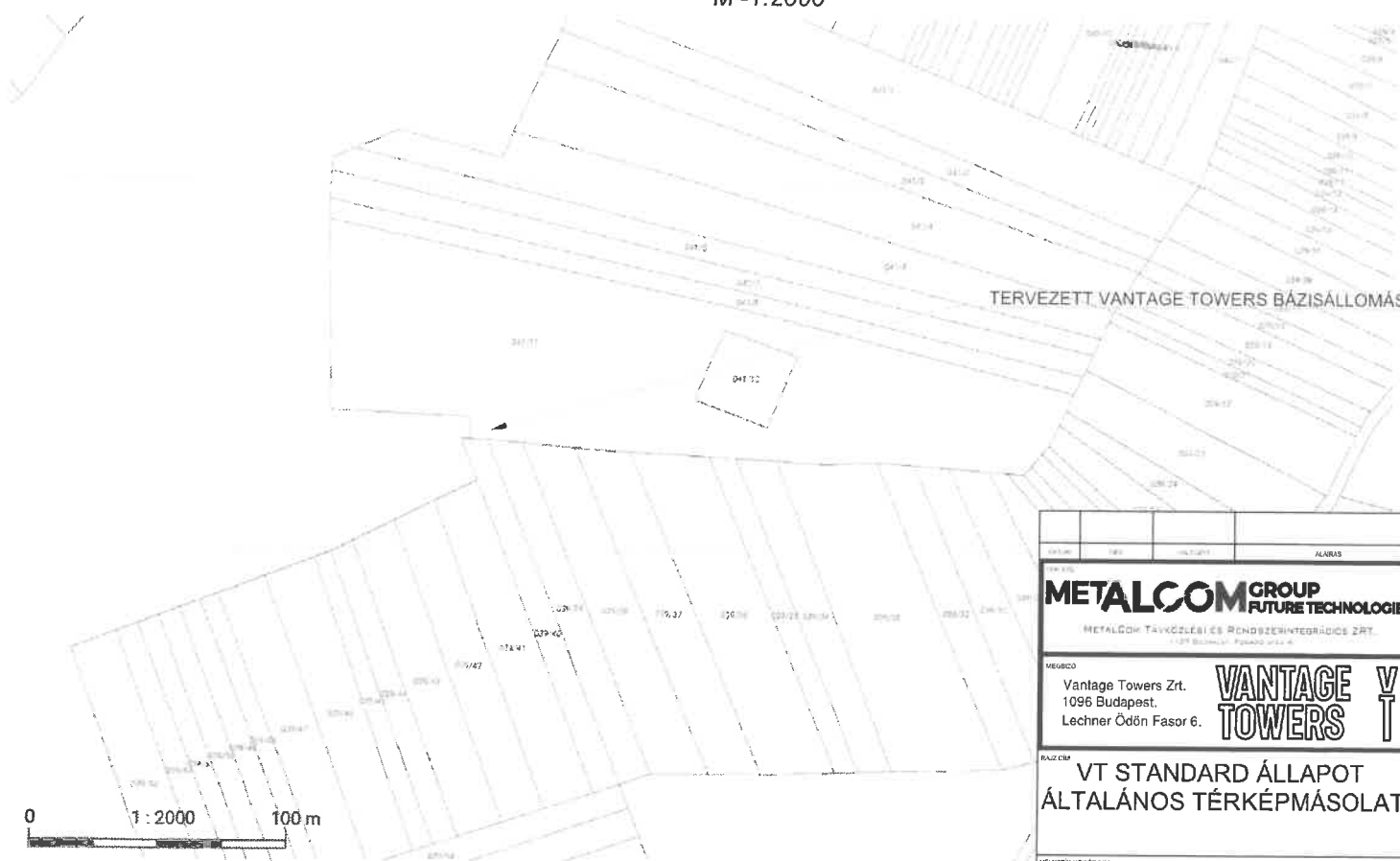

EOV koordináták [m]	
Y	752 904
X	314 423
Balti magasság [m]	310,25m
Helyrajzi szám	041/11

TÉRLEÍRÁS		ALAKJEL	ALAKSÍK
<p><b>METALCOM GROUP</b> FUTURE TECHNOLOGIES</p> <p>METALCOM TÁVKÖZLEKÉSI RENDSZERINTÉZŐKÉZELÉS ZRT. 1096 Budapest, Fehérvári út 22-24.</p>			
MEGRENDELŐ		<p>Vantage Towers Zrt. 1096 Budapest, Lechner Ödön Fásor 6.</p> <p><b>VANTAGE TOWERS</b></p>	
<p>BAZISÁLLOMÁSI NÉV: VT STANDARD ÁLLAPOT</p> <p>ÁLTALÁNOS TÉRKÉPMÁSOLAT</p>			
<p>HELYSZÍN VÉDELMI SZÁM: 5353 - NEKÉZSÉNY 3646 Nekézseny, külterület, hrsz: 041/11.</p>			
RODA	SZIFONCSŐZET	TÉRLEÍRÁS	
METALCOM ZRT.	OLASZ PÉTER	CSATÓ GYÖRGY	
MÉRETARVÁNY	DATUM	JAVASLAGYÍR	
M=1:2000	2021.05.23.	T. SZER. I. 2. GT. 3-5/24	
TERV TÍPUS			
ENGEDÉLYEZÉSI TERV (4G CAPACITY PROJECT)			
TÁJÉKOZTATÓ SZÁM			
5353-V1-PD13			





Tervezett Vantage Towers  
8,10x10,0m tégtelek ardfonatos kerítéssel, 3 sor szögessdróttal

Tervezett Vantage Towers  
41,5m magas háromrúti acél rácsos torony

Vodafone berendezéseknek fenntartott terület, 3,5m<sup>2</sup>  
Tervezett Vodafone berendezés

Tervezett Vodafone kábelvezetés létra mögött

Tervezett Vantage Towers toronyalap

Tervezett övárók

Tervezett Vodafone AC-panel

alaptest

+0,20=310,25m Bf  
+0,05 tégtelek

Tervezett zsalukötélmű szivárgóval

Tervezett tábla illesztés a község felől:  
5db, az eredeti vegetációval megegyező fás száru növény (erdei fenyő)

Tervezett Turváltkas létra

tervezett Vantage Towers 3,0m széles burkolatlan bekötőt ~240m

tervezett kétszámú 2,5m kapu

<b>METALCOM GROUP</b> FUTURE TECHNOLOGIES	
METALCOM TÁVKÖZLESI ÉS RENDSZERINTÉSKEDÉS ZRT. 107 Budapest, Halmad utca 2.	
<b>VANTAGE TOWERS</b>	
Vantage Towers Zrt. 1096 Budapest, Lechner Ötön Fásor 6.	
VT STANDARD ÁLLAPOT ALAPRAJZ	
METALCOM NYELV: HU	
5353 - NEKEZSENY 3646 Nékézsény, külterület, hrsz: 041/11.	
TERVEZŐ: METALCOM ZRT.	TERVEZŐS: CSATÓ GYÖRGY
TERVEZÉSI SZÁM: M-1:100	TERVEZÉS DÁTUM: 2021.05.23.
ENGEDÉLYEZÉSI TERV (4G CAPACITY PROJECT)	
TÉRSZÁM: 5353-V1-PD15	



**ÉSZAKKELETI  
OLDALNÉZET**  
M=1:125

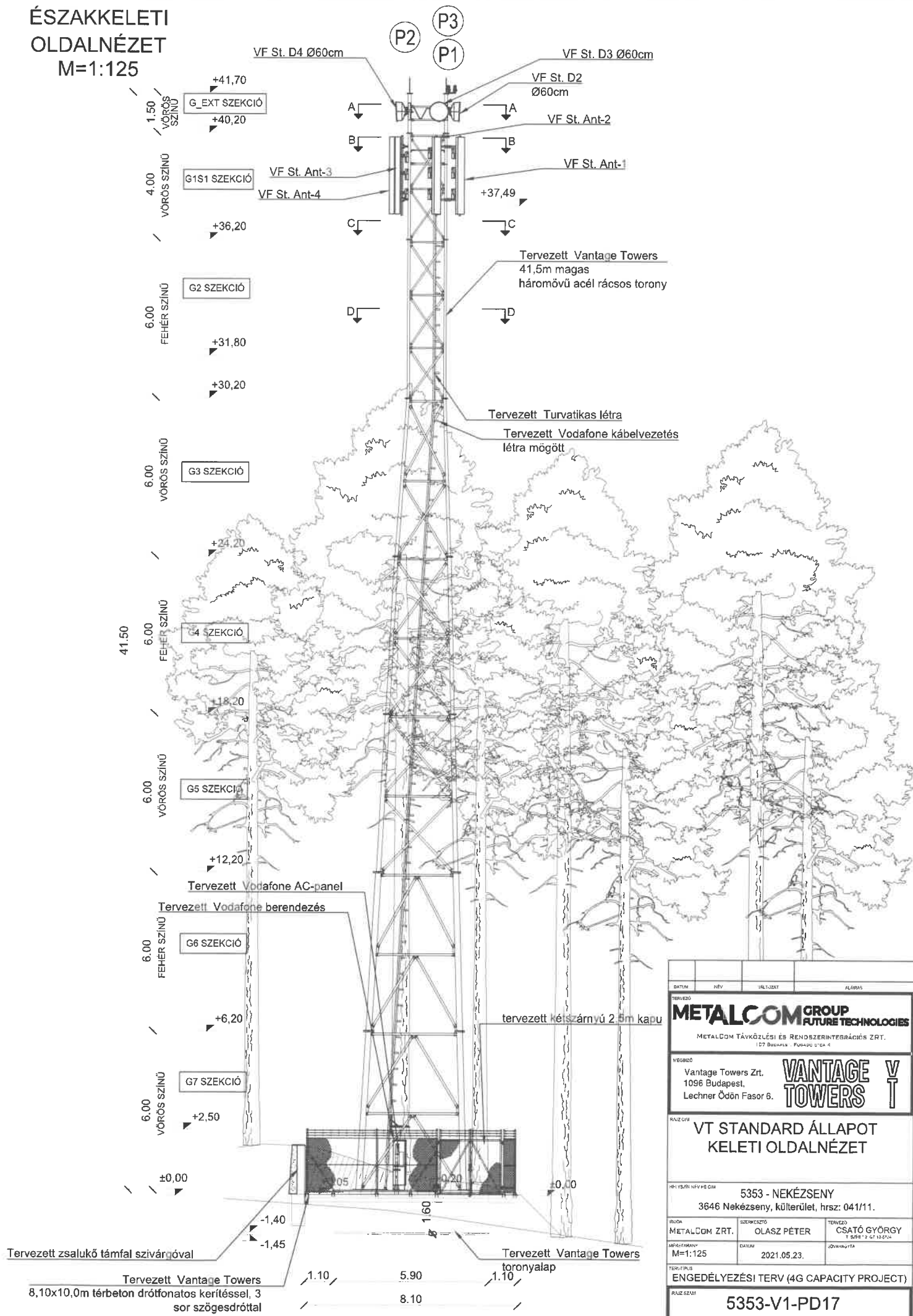

DATUM	NÉV	JÁELJZAT	ALÁÍRÁS
TERVEZŐ			
<b>METALCOM GROUP</b> FUTURE TECHNOLOGIES			
METALCOM TÁVKÖZLÉSI ÉS RENDSZERINTEGRÁCIÓS ZRT. 107 BUDAPEST, FÜZESÚT UTCA 4.			
VÉGRCZÓ			
Vantage Towers Zrt. 1096 Budapest, Lechner Ödön Fásor 6.			<b>VANTAGE TOWERS</b>
RÉSZLET			
VT STANDARD ÁLLAPOT KELETI OLDALNÉZET			
HIVELŐN NÉV-PSZIM			
5353 - NEKÉZSENY 3646 Nekézseny, külterület, hrsz: 041/11.			
BRUDA	SZERKESZTŐ	TERVEZŐ	
METALCOM ZRT.	OLASZ PÉTER	CSATÓ GYÖRGY	
MÉRŐSKALPA	DATUM	JÓVÁHAGYTA	
M=1:125	2021.05.23.		
TERVEZÉS			
ENGEDÉLYEZÉSI TERV (4G CAPACITY PROJECT)			
RAJZ SZÁM			
5353-V1-PD17			

KELETI OLDALNÉZET  
M=1:50

P2 P3 hátul P1

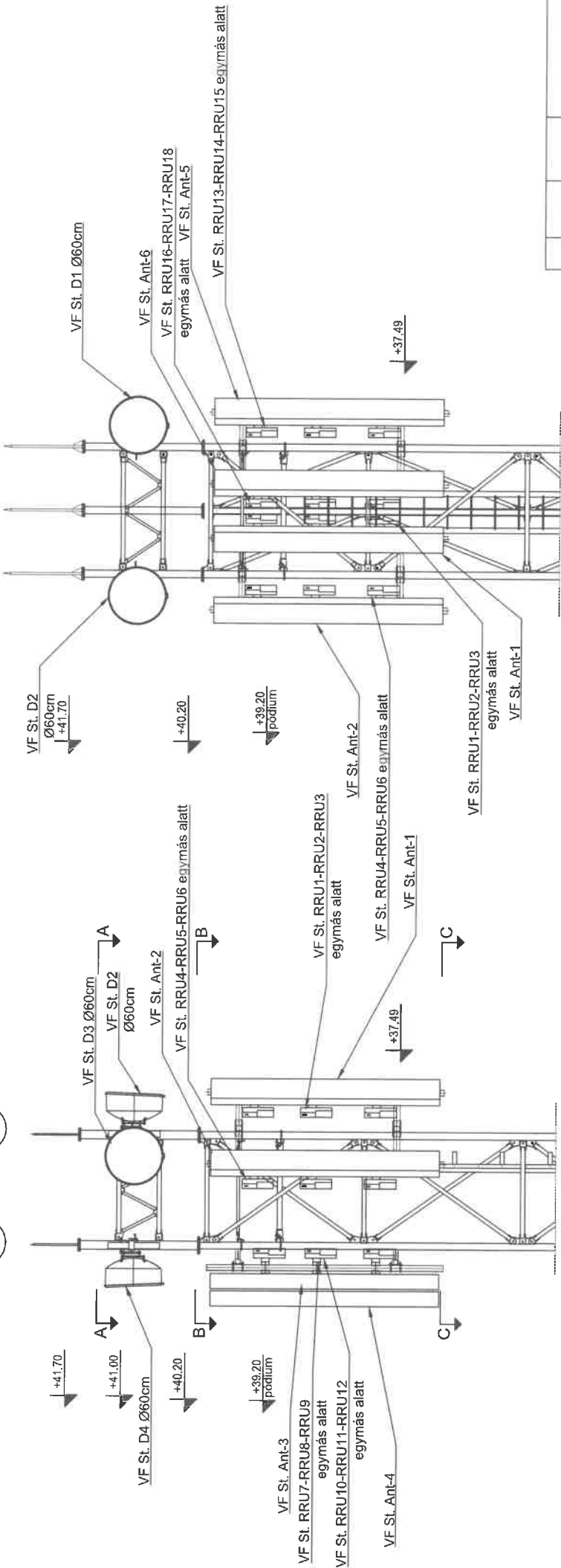

ÉSZAKI OLDALNÉZET  
M=1:50



DATUM:	NYV:	VALTOZAT:
<b>METALCOM GROUP</b> FUTURE TECHNOLOGIES METALCOM TÁVKÖZLESI ÉS RENDEZÉSTECHNOLÓGIA ZRT. 117 Budapest - Torony utca 4.		
MELŐZŐ:	<b>VANTAGE TOWERS</b> Vantage Towers Zrt. 1056 Budapest, Lechner Ödön Fasor 6.	
<b>VT STANDARD ÁLLAPOT NÉZET RÉSZLETEK</b>		
PROJEKTOR:	5353 - NEKÉZSENY	
TERVEZŐ:	3646 Nekézseny, külterület, hrsz: 041/11.	
TERVEZŐI TÁRSASÁG:	METALCOM ZRT. CSÁNTÓ GYÖRGY H-1125 Budapest, József Attila utca 13.	
TERVEZÉS DÁTUM:	2021.05.23.	
ENGEDÉLYEZÉSI TERV (4G CAPACITY PROJECT)		
TERV SZÁM:	5353-V1-PD18	

**A-A METSZET**  
M=1:25

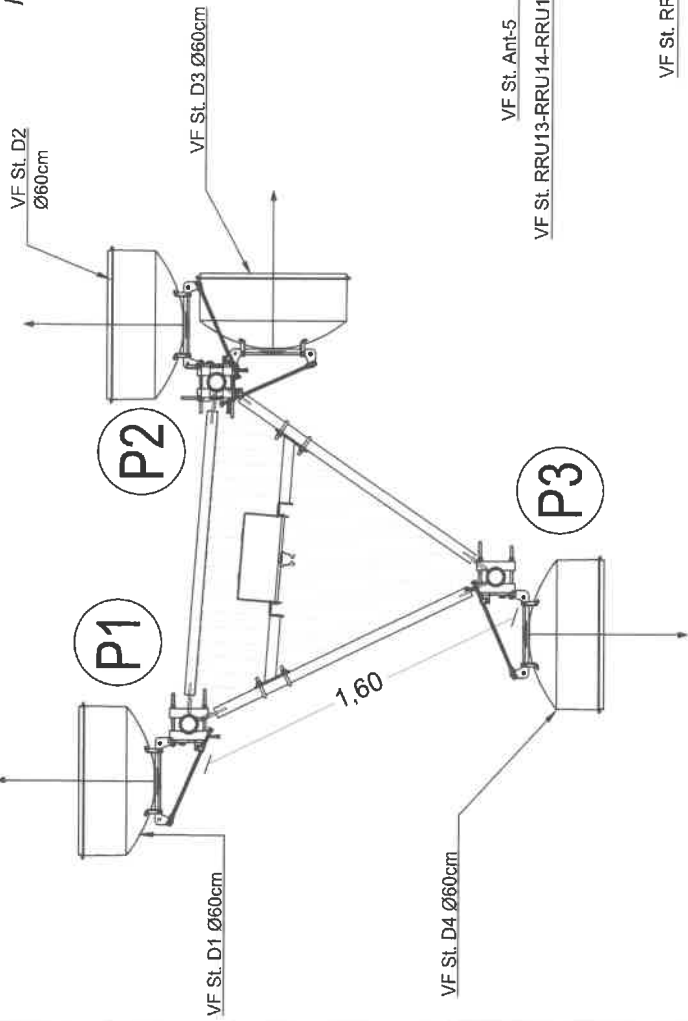

**B-B METSZET**  
M=1:25

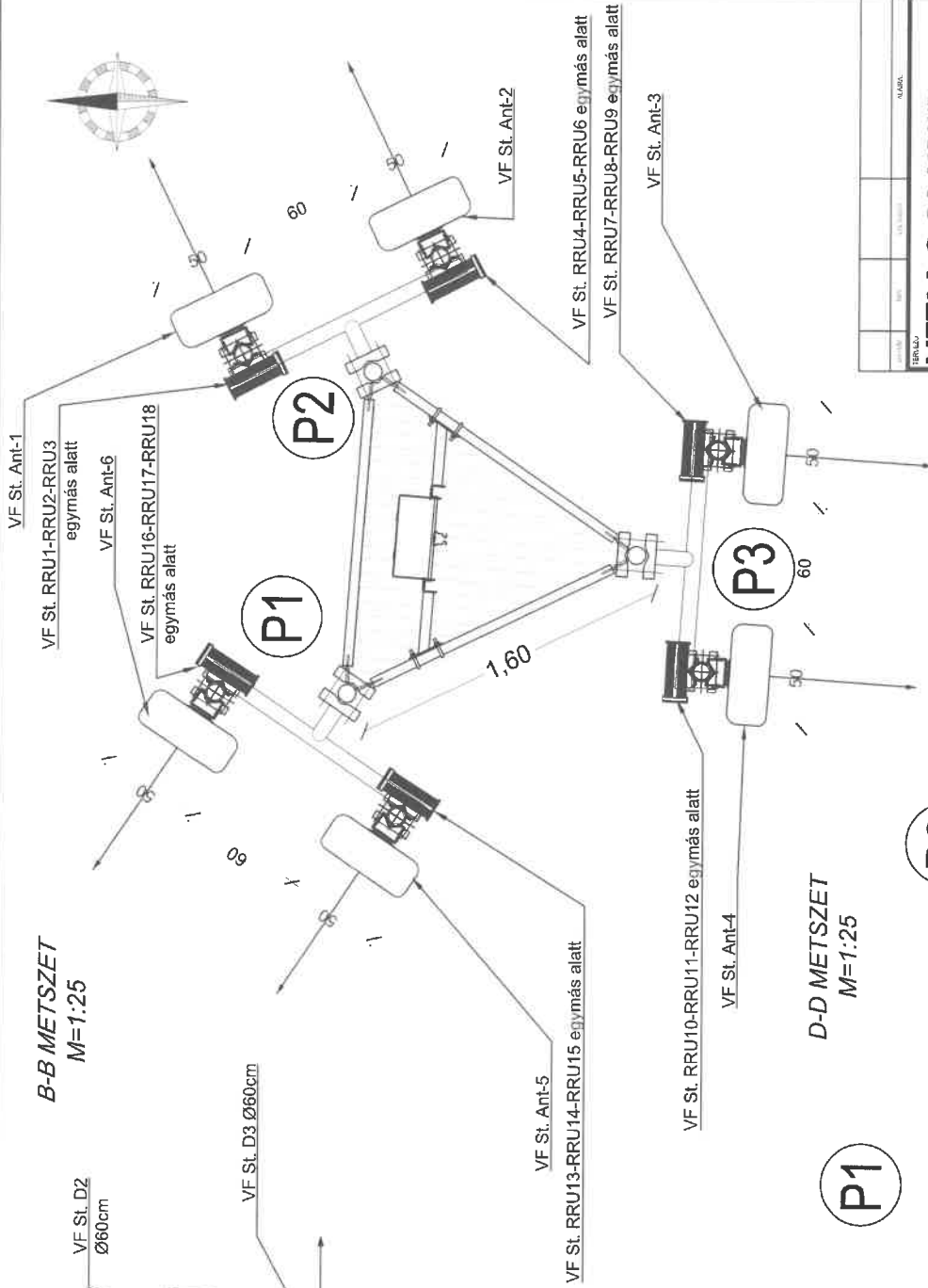

**D-D METSZET**  
M=1:25

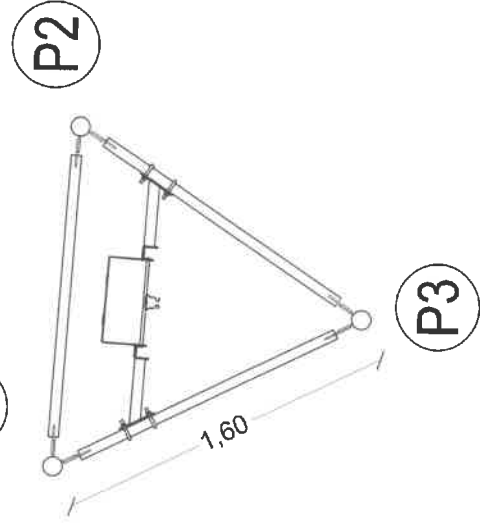

TERVEZŐ		KÉPZŐ		KÉPZŐ		KÉPZŐ		KÉPZŐ	
<p><b>METALCOM GROUP</b> METALCOM TÁVKÖZLÉSI ÉS RENDSZERTECHNOLÓGIÁS ZRT. 1096 Budapest, Felsőkerületi Fásor 6.</p> <p><b>VANTAGE TOWERS</b> Vantage Towers Zrt. 1096 Budapest, Lécimer Ödön Fásor 6.</p>									
<p><b>VT STANDARD ÁLLAPOT ANTENNAELRENDEZÉS</b></p>									
<p>5353 - NEKÉZSENY 3646 Nekézseny, külterület, hrsz: 041/11.</p>									
MÉRKŐ		KÉPZŐ		KÉPZŐ		KÉPZŐ		KÉPZŐ	
METALCOM ZRT.		OLASZ PÉTER		CSATO GYÖRGY		CSATO GYÖRGY		CSATO GYÖRGY	
M=1:25		2021.05.23.		2021.05.23.		2021.05.23.		2021.05.23.	
<p>ENGEDELYEZÉSI TERV (4G CAPACITY PROJECT)</p>									
<p>5353-V1-PD19</p>									



**HATÁROZATI JAVASLAT**  
**NEKÉZSENY KÖZSÉG ÖNKORMÁNYZATA KÉPVISELŐ-TESTÜLETÉNEK**  
**2022. JÚLIUS 13. NAPJÁN TARTANDÓ RENDKÍVÜLI NYÍLT ÜLÉSÉNEK**  
**8. NAPIRENDJÉHEZ**

**Tárgy:** Vantage Towers Zrt. tulajdonosi hozzájárulás kérelme

**Nekézseny Község Önkormányzata Képviselő-testületének .../2022. (VII.13.)**

**H A T Á R O Z A T A**  
**Tulajdonosi kezelői hozzájárulás megadásáról**

Nekézseny Község Önkormányzata Képviselő-testülete, mint a Nekézseny külterület 041/11 hrsz-ú „szántó” megnevezésű ingatlan kizárólagos tulajdonosa hozzájárul ahhoz, hogy a Vantage Towers Zrt. a nevezett ingatlanon mobil rádiótelefon hálózathoz szükséges távközlési állomást (41,5 m magas antenntartó torony és rádiótechnikai berendezések) létesítsen és az ehhez szükséges építési és kapcsolódó engedélyeket beszeresse.

Jelen döntéssel a Képviselő-testület az állomás építési engedélyeztetési eljárásnak lefolytatásához és a jogerős építési engedély megérkezése után a kivitelezési munkák megkezdéséhez hozzájárul.

A Képviselő-testület a hozzájárulás feltételül szabja azt, hogy a munkálatok befejezése után az igénybe vett területet, továbbá az egyéb érintett területeket eredeti állapotának megfelelően helyre kell állítani.

A képviselő-testület felhatalmazza a polgármestert a tulajdonosi hozzájáruló nyilatkozat kiadására.

A Képviselő-testület döntését a Vantage kérésére, a Nemzeti Média- és Hírközlési Hatóság részére hozta meg.

Határidő: értelemszerű

Felelős: polgármester